



# TYPICAL

Texto do seu parágrafo

---

# FILIGRANA TC131 PAINEL - DAHAO

---

# MANUAL DE INSTRUÇÃO

---

	(36)Tipos de Parametrização .....	31
	(37)Criptografia de parâmetro .....	31
	(38)Têm Acesso à Interface criptografia de Parâmetro: .....	32
19.	<b>Recuperação e backup de Parâmetro .....</b>	<b>33</b>
	(39)Salvar personalizado Parâmetro .....	34
	(40)Lento início do ponto: .....	35
	(41)Faixa Limitação:.....	37
	(42)Detetor quebra-linha .....	38
20.	<b>Modo Teste .....</b>	<b>38</b>
	(43)Teste de LCD .....	39
	(44)Entrada de teste de sinal .....	40
	(45)Principal Teste de Velocidade do eixo .....	41
	(46)Saída de teste de sinal .....	41
	(47)Corrida continua .....	41
	(48)XY Motor Origem Teste .....	42
	(49)Ajuste do ângulo de instalação Motor principal .....	42
21.	<b>Configuração De Rede .....</b>	<b>42</b>
	(50)Configuração de função .....	43
	(51)Modo de transferência de dados .....	44
	(52)Cópia Seleção do Modo .....	45
	(53)Seleção de Arquivo .....	45
	(54)Confirme o Cópia .....	45
	(55)Modo de formatação .....	45
	(56)Formatação tecla de atalho: .....	46
	(57)Padrão Modo de conexão .....	46
	(58)Continue adicionando .....	47
	(59)Salve o padrão combinado .....	47
	(60)Voltar à interface principal .....	47
	(61)Cancelar o padrão combinado .....	48
	(62)Carga Combinado Padrão .....	48
	(63)Modo de Inquérito versão .....	48
	(64)Exibição de Modo Ambiente .....	49
	(65)Luz de fundo desativação automática .....	49
	(66)Bloqueio do teclado .....	49
22.	<b>Desligue Campanha .....</b>	<b>49</b>
	(67)Sensibilidade do toque no Painel .....	49
	(68)Controle luminosidade .....	49
	(69)Botão Estilo de exibição .....	49
	(70)Definição da cor de fundo .....	50
	(71)Estilo de exibição Seleção Padrão .....	50
	(72)Painel de Estilo de exibição .....	50
	(73)A tomada padrão Estilo .....	50
	(74)Posição do Assistente Barra de Informações.....	50
	(75)Cor principal fundo de Interface .....	50
	(76)Cor de fundo de Assistente de Informação .....	51
	(77)Backup Modo de Recuperação .....	51
	(78)Modo Parâmetro .....	51
	(79)Padrão Modo de Gestão Tecla de atalho.....	51
	(80)Entrada Padrão Número e selecionar a posição de Tecla de atalho para edição.....	52
	(81)Edite o Tecla de atalho .....	52
	(82)Supressão e Formatação .....	52
	(83)Modo de senha .....	52
	(84)Entrada de Número no quadro.....	53
	(85)Confirme o Relógio do Sistema .....	53
	(86)Introduza a Super senha .....	53
	(87)Entrada Ativação Tempo e periódico senha .....	53
	(88)Continue Introdução periódico senha .....	54
	(89)Salvar Senha .....	54
	(90)Limpar senha antes ativação .....	54

#### **(4) Instruções de segurança geral**

##### **Aviso!**



Ao usar esta máquina, precauções básicas de segurança devem ser sempre seguidas para reduzir riscos de incêndio, choque elétrico, ferimentos pessoais, incluindo os que seguem. Leia todas estas instruções antes de operar este produto e guarde estas instruções.

##### **a) Mantenha a área de trabalho limpa**

Bancos e áreas congestionadas podem causar ferimentos.

##### **b) Considere o ambiente da área de trabalho**

Não exponha a energia à chuva. Não use ferramentas de máquinas em locais úmidos ou molhados. Mantenha a área de trabalho bem iluminada. Não use ferramentas elétricas onde há risco de incêndio ou explosão.

##### **c) Proteja-se contra choques elétricos**

Evite contato corporal com superfícies aterradas (por exemplo canos, radiadores, série de refrigeradores).

##### **d) Mantenha fora do alcance de crianças**

Não permita que visitantes toquem as ferramentas ou códigos de extensão.

##### **e) Vista-se apropriadamente**

Não use roupas soltas ou bijuterias, elas podem ficar presas nas peças móveis. Use a touca de proteção para prender cabelos compridos.

##### **f) Não estenda o cabo elétrico**

Nunca puxe a máquina pelo cabo elétrico ou puxe-o com força para desconectá-lo da tomada. Mantenha o cabo elétrico longe do calor, óleo e pontas afiadas.

##### **g) Faça a manutenção da máquina com cuidado**

Siga as instruções para lubrificar e substituir acessórios. Inspeção o cabo elétrico da ferramenta periodicamente.

Se danificado, leve o para uma assistência técnica autorizada para reparos

##### **h) Desconecte a máquina**

Quando ela não estiver em uso, antes de realizar manutenções ou ao substituir acessórios.

##### **i) Evite o início não intencional**

Não mova a ferramenta de conexão com os dedos no interruptor. Garanta que a energia está desligada quando for conectar.

##### **j) Verifique as peças danificadas**

Antes de continuar usando a ferramenta, o protetor ou outras peças que estiverem danificadas devem ser inspecionadas cuidadosamente para determinar se elas estão aptas a operar de forma apropriada e realizar a função esperada.

#### **(5) Aviso de manutenção**

O uso de qualquer acessório ou aparelho auxiliar, que não seja o recomendado por este manual de instruções, pode apresentar riscos de ferimentos pessoais.

##### **a) Realize a manutenção de sua ferramenta com pessoal qualificado**

Reparos devem ser realizados por pessoal qualificado usando peças de reposição originais. Para operar a máquina com segurança e obtendo suas melhores funções, é necessário operá-la corretamente.

Por favor, leia e siga as instruções deste manual, e mantenha-o à mão para futuras consultas. Esperamos que você aproveite esta máquina o tanto quanto aproveitamos fabricá-la. Não mova a ferramenta de conexão com os dedos no interruptor. Garanta que a energia está desligada quando for conectar.

#### **(6) Instruções gerais**

Para operar a máquina com segurança e obtendo suas melhores funções, é necessário operá-la corretamente. Por favor, leia e siga as instruções deste manual, e mantenha-o à mão para futuras consultas. Esperamos que você aproveite esta máquina o tanto quanto aproveitamos fabricá-la.



1. No lugar das seguintes instruções, quando usar esta máquina, tome cuidado com as medidas de segurança básicas.



2. Antes de usar esta máquina, leia este manual e todas as instruções relacionadas. Além disso, guarde este manual para futuras necessidades.



3. Antes de usar esta máquina, certifique-se de que ela está de acordo com os padrões

de segurança e regulamentos do seu país.



4. Quando a máquina estiver pronta para operação, todos os equipamentos de segurança devem estar prontos. A operação desta máquina sem os dispositivos de proteção específica não é permitido.



5. Esta máquina deve ser operada por operadores treinados apropriadamente.



6. Para sua segurança, sugerimos o uso de óculos de proteção.



7. Desligue o interruptor de energia ou desconecte-o em qualquer das circunstâncias a seguir:

(1) Quando passara linha na(s) agulha(s), ajustar o(s) estica fio(s), o(s) guia(s) de linha, e/ ou substituir a(s) bobina(s).

(2) Ao substituir agulhas, calcador, placas de agulhas, arrastadores, protetores de agulhas, sirenes, guias de tecidos e outras peças ou acessórios.

(3) Ao efetuar os reparos

(4) Quando o operador deixar o ambiente de trabalho ou se a máquina estiver desacompanhada.

(5) Se motores de embreagens forem usados sem pastilhas de freios, deve-se esperar que o motor pare completamente;



8. Se, por qualquer razão, óleo ou qualquer fluído entrar em contato com sua pele ou olhos, lave a área atingida com água corrente e procure um médico. Caso haja ingestão de fluído por engano, procure um médico imediatamente.



9. Não toque nenhuma peça em funcionamento ou dispositivos. Fique sempre atento se o interruptor de energia está ligado ou desligado antes da operação para prevenir acidentes.



10. Para realizar ajustes, modificações e reparos, são necessários técnicos qualificados. Use apenas as peças determinadas na substituição.



11. A manutenção de rotina e os reparos devem ser realizados por pessoal treinado ou técnicos qualificados.



12. A manutenção e inspeção das peças elétricas devem ser feitas por eletricitistas qualificados ou pessoal treinado. Caso haja alguma peça eletrônica danificada ou em mau funcionamento, pare a máquina imediatamente.



13. Para máquinas equipadas com motores servo, os motores não produzem barulho enquanto as máquinas estão descansando. Portanto desligue a energia das máquinas para evitar possíveis acidentes devido ao início inesperado da máquina.



14. Nunca opere a máquina de costura depois que o aterramento for removido para evitar choques elétricos.



15. Desligue a energia antes de conectar ou desconectar o plugue de energia para prevenir possíveis acidentes devido ao choque elétrico ou danos aos componentes elétricos.

### (7) Avisos gerais

Confirme a seguir para evitar mau funcionamento ou danos a esta máquina.

1. Depois de instalar a máquina e antes de sua primeira operação, limpe-a completamente.

2. Limpe toda a poeira e óleo transbordado durante o transporte.

3. Confirme se a tensão e a fase (única ou trifásica) do motor estão configurados corretamente.



4. Confirme se o plugue de energia está conectado corretamente ao fornecimento de energia.



5. Nunca use a máquina quando o tipo de tensão local é diferente da tensão marcada na etiqueta da máquina.



6. Confirme se a direção rotacional da polia da máquina está correta.

### Aviso:



Antes de realizar qualquer operação ou qualquer regulagem descrita neste manual, desligue a energia e previna acidentes causados pelo início abrupto da máquina de costura.

## 2. prefácios

Obrigado por usar o nosso sistema de controle computadorizado de máquina de costura especial. Reconhece-

se que você ler atentamente o manual, a fim de operar a máquina corretamente e de forma eficaz. Se o usuário opera a máquina contrário aos regulamentos aqui, portanto, causar perda de utilizador ou terceiro, não vamos assumir a responsabilidade. Além disso, você deve manter este manual para uso futuro. Para qualquer falha ou problema de máquina, por favor, pergunte os profissionais ou os técnicos autorizados por nós para serviço de reparo.

### (8) Informação Geral

Mitsubishi série sistema de controle informatizado de máquina de costura industrial: 1) Aprovação do líder mundial de tecnologia de controle servo AC no motor do eixo principal oferece um binário elevado, boa eficiência, velocidade estável e baixo ruído; 2) Projeto diversificado do painel de controle pode cumprir a exigência especial de usuários em anexo; 3) Sistema adota a estrutura de estilo alemão, que oferece fácil instalação e manutenção para os usuários.

### (9) Funções e Parâmetros

Tipo de Controlador	Mitsubishi Series sistema informatizado de controle para a máquina de costura padrão	
área de costura	SC41X:	
	Direção X (lateral)	Direção Y (Longitudinal)
	200	100
	250	160
	320	200
Max. velocidade de costura	2500 rpm (ponto Quando é inferior a 3 mm)	
comprimento do ponto	0,1 ~ 12,7 mm (Resolução Min: 0,10 mm)	
Alimente movimento de quadro	Alimentação intermitente (2-eixo acionado pelo motor de piso)	
Curso da barra da agulha	41,2 mm	
Agulhas	DP×5、 DP×17	
Elevador de quadro	18 milímetros padrão Max. 22 milímetros (tipo de pneumático Max. 25 mm)	
calcador intermediário	Pisar Condução (Intervalo: 0 ~ 8mm)	
Elevador do calcador intermediário	20 mm	
lançadeira	Dupla capacidade do gancho semi-rotativo	
Memória do padrão de dados	Memória / U de disco	
Função de pausa	Pare a máquina durante a costura	
Ampliando / Reduzindo função	Permite que um padrão a ser ampliada ou reduzida no eixo X e eixo Y de forma independente quando o usuário vê um padrão. Escala: 1% a 400% vezes (0,1% por passo)	
Ampliando / Método de Dispersão	Aumentar / diminuir o comprimento do ponto e aumentar / diminuir o número de pontos	
Limitação de velocidade de costura	200 ~ 2500 rpm (100 rpm por passo)	
Função de seleção padrão	No. método de seleção do padrão	
Contador acima	Sem Contagem / Contagem Padrão em / Conte com Ciclo (0 ~ 99999)	
Contador abaixo	Sem Contagem / Contagem Padrão em / Conte com Ciclo (0 ~ 99999)	
Motor da máquina de costura	Servo Motor	
Agulha função mais alta posição de paragem	Após a conclusão da costura, a agulha pode retornar à sua posição mais alta	
Poder	750W	
Tensão de alimentação	AC220± 10% (50~60HZ)	

Matérias para segurança Usando

- Não use este dispositivo de controlo nos seguintes ambientes:

Tensão de alimentação

- Flutuação de tensão além de ± 10% da tensão

- Capacidade padrão de fonte de alimentação não cumprir a exigência

#### Perturbação elétrica

- Ao lado do lançador de onda com forte onda elétrica e campo magnético ou a máquina de alta cíclica.

#### Temperatura / Umidade

- temperatura abaixo de 0 °C ou acima de 35 °C.
- Ao ar livre ou a área diretamente brilhou pelo sol
- Ao lado fogão (aquecedor).
- Relacionando umidade abaixo de 45% ou superior a 85% ou a área de orvalho

#### ar

- 
- Área empoeirada ou área com gás corrosivo
- Área que é fácil ter explosão de ar ou explosão óleo

#### vibração

- Se a localização da máquina de costura tem geralmente uma vibração excessiva, por favor

#### Instalação

##### Caixa De Controle

- Instale a caixa de controle de acordo com a instrução

##### anexos

- Se forem necessários outros acessórios, por favor, desligue a energia e retire a ficha de alimentação.

##### Cabo De Energia

- Não pressione cabo de alimentação com força ou cabo de alimentação torção excessivamente.
- Os cabos de alimentação devem ser corrigidos com uma distância em 25 milímetros de distância do componente rotativo, pelo menos. Antes de ligar a caixa de controle, o usuário deve verificar cuidadosamente a tensão do fornecimento de energia e posição de entrada de força na caixa de controle. Se o transformador de energia é usada, o usuário também deve verificar isso antes de ligar a máquina. Neste momento, o interruptor de alimentação de máquina de costura deve ser definido como "Off".

##### encalhe

- A fim de evitar a perturbação do ruído e choque causado por vazamento elétrico, o usuário deve aterrar o cabo de aterramento.

##### anexos

- Se forem necessários os acessórios elétricos, ligue-os para as posições corretas.

##### Desmontar

- Ao remover a caixa de controle, o usuário deve desligar o aparelho e retirar a ficha de alimentação.
- Ao retirar o plugue da tomada, o usuário deve segurar o plugue e remova-o, em vez de puxar apenas o cabo de alimentação.
- A caixa de controle contém a energia de alta tensão perigosa. Para abrir a caixa de controle, por favor, desligue o aparelho e tirar a ficha da tomada, em primeiro lugar, e depois esperar por pelo menos 5 minutos antes de abrir a caixa de controle.

### **3. manutenção, inspeção e reparo**

- Só pode os técnicos treinados executar o reparo e manutenção deste equipamento.
- Ao substituir as agulhas e ônibus, o usuário tem que desligar a energia.
- Por favor, use as peças de reposição dos fabricantes autorizados
- Outros
- Não toque na peça em rotação ou movimento da máquina, especialmente a agulha e cinto, quando a máquina está funcionando. Do utilizador deve também manter a sua / o cabelo longe dessas peças móveis, de modo a evitar o perigo.
- Não deixe cair o dispositivo de controle no chão, nem inserir qualquer material nas ranhuras da caixa de controle.
- Se este dispositivo de controle está danificado ou incapaz de funcionar normalmente, por favor, pedir aos técnicos para ajustar ou repará-lo. Não execute a máquina quando o problema não é resolvido.
- Por favor, não alterar ou modificar o dispositivo de controle sem autorização.

##### Abandono

- Dispor lixo industrial comum.

##### Atenção e Perigo

- A operação de erro poderá causar perigo. Para o nível sério, por favor, consulte a imagem em baixo:

O significado da figura são mostradas em baixo:

### **(10) As prevenções sobre a Instrução**

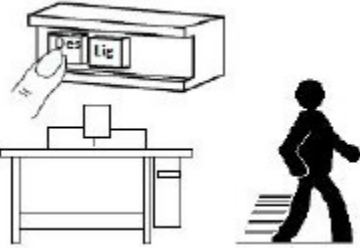
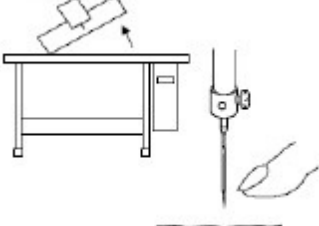
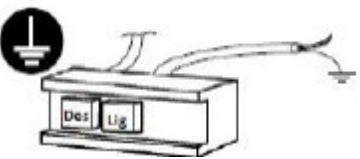
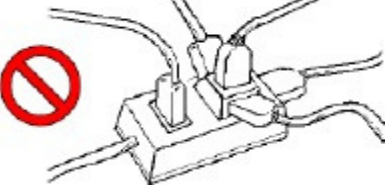
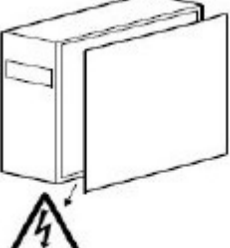
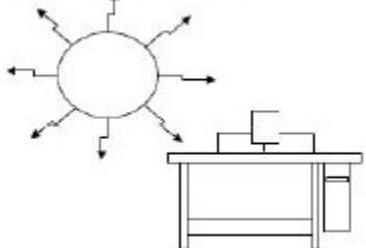
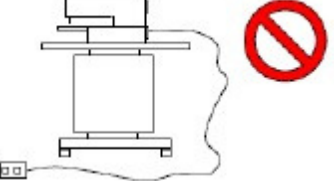
<p>Quando você pressiona o botão [ON], por favor, não pisar o pedal.</p> 	<p>Quando você deixar a máquina, por favor desligue-o.</p> 
<p>Se as necessidades do usuário incline a cabeça ou substitua a agulha ou a linha de cima, por favor, desligue a energia</p>	<p>Aterramento da máquina com fio terra</p>
	
<p>Não use o bloco de terminais de uso doméstico para deixar máquinas compartilhem uma fonte de alimentação</p>	<p>Para abrir a caixa de controle, por favor, desligue o aparelho e tire a ficha da tomada, em primeiro lugar, e depois espere por pelo menos 5 minutos antes de abrir a caixa de controle.</p>
	
<p>Depois de substituir o motor, o usuário tem para ajustar o ângulo de instalação principal do motor de acordo com este manual.</p>	
<p>por favor, mantenha-o longe da máquina criando a alta perturbação cíclica</p>	<p>Se as necessidades do usuário a tomada de sinal externo para conectar os anexos, o fio de ligação deve ser o mais curto possível. O cabo de tempo pode causar a operação errada. E o cabo de conexão deve ser o cabo isolado</p>
	
<p>Se o fusível queimado é, por favor, resolver o problema antes de substituir um novo com mesma capacidade.</p>	

**4. Padronização**

As teclas de função usar os números gerais com o significado acordado no comércio. Os números são a linguagem internacionalizada que os usuários de cada país pode reconhecê-lo.

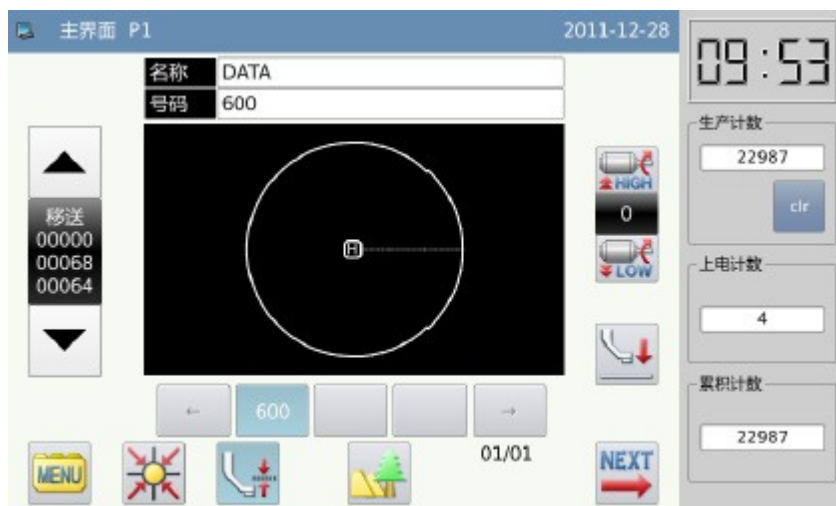

## 5. Método de Operação

O painel de toque Tipo Mitsubishi adota a tecnologia de operação em toque avançado, cuja interface amigável e de fácil controle trazer as mudanças revolucionárias para o uso diário dos usuários. Para executar as operações relativas, o usuário pode usar seus dedos ou outros objetos para tocar na tela.



Não use o objeto pontiagudo para tocar na tela, a fim de evitar causar danos permanentes no painel de toque.

## 6. Operação

### (11) Operação básica

Ligue o interruptor

Após o usuário ligar o poder, a interface principal P1 será exibida.

[Nota]: Se a memória de sistema contém nenhum padrão quando o usuário ativa a energia, o sistema exibirá "Não é possível localizar Padrão na memória". Neste momento, o usuário precisa pressionar.

 para fechar a dica e mudar para a interface principal.



## 7. Padrão de Costura

Mostrar o padrão selecionado na interface atual. Se o usuário quiser mudar o padrão, ele deve consultar a seção [2.5 Carregar Padrão].

### (12) Iniciar Costura

- (1) Antes da costura real, o usuário precisa confirmar as definições das condições de costura novamente, especialmente a definição da velocidade (Intervalo: 0 ~ 9).
- (2) A velocidade da máquina de costura é determinada pelo valor de velocidade e o intervalo de ponto. O valor de velocidade vai determinar a velocidade máxima da máquina de costura, enquanto o intervalo de ponto irá limitar a velocidade da máquina de costura.

[Nota]: Não altere o valor da velocidade durante a Costura exceto a condição de pausa, caso contrário pode causar influência sobre a condição retirada de linha.

- (3) Coloque o material de costura para a posição pontas, passo a chave quadro (preto) para reduzir a moldura e pisar o interruptor de funcionamento (um cinza) para iniciar a costura real. Uma vez

que os começos de costura, o usuário não precisará continuar pisando no interruptor de execução. Quando a máquina termina o trabalho, o quadro vai subir automaticamente.

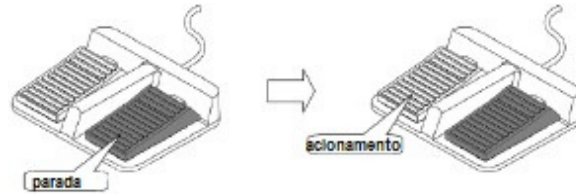

## 8. Pausa

Se o usuário quiser parar a máquina durante a costura, por favor, pressione o botão de parada de emergência na cabeça (Consulte a figura a seguir para obter detalhes). Depois usuário pressiona esta tecla, a máquina de costura vai parar na posição superior (configuração padrão) e digite o estado de pausa. Para liberar o estado de pausa, por favor, pressione o botão de parada de emergência novamente. Em seguida, o usuário pode continuar a realizar a operação seguinte.

- (1) Passo sobre o pedal para continuar a Costura
- (2) Pressione Avançando / para trás movendo-se para mover-se para a posição de início de Costura
- (3) Passo a chave de quadro para levantar quadro.
- (4) Altere o valor de velocidade de máquina de Costura
- (5) Mova o calcador intermediário

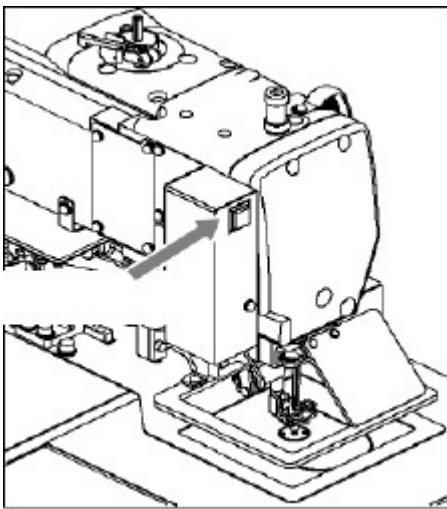

### (13) Método para Emendando a costura

O usuário pode usar a função de pausa para realizar o conserto de costura. Se o usuário pressiona a chave de parada de emergência quando arrebenta a linha, a agulha irá parar na posição superior. Pressione a tecla se movendo para trás para mover o quadro para a posição que é dois ou três pontos antes do ponto que arrebentou a linha, passe a linha e passe o interruptor de funcionamento. Depois disso, o usuário pode continuar a costura.

### (14) Instruções sobre interface de status de exibição

1 interface (Interface Principal P1: Standard Estado Display)

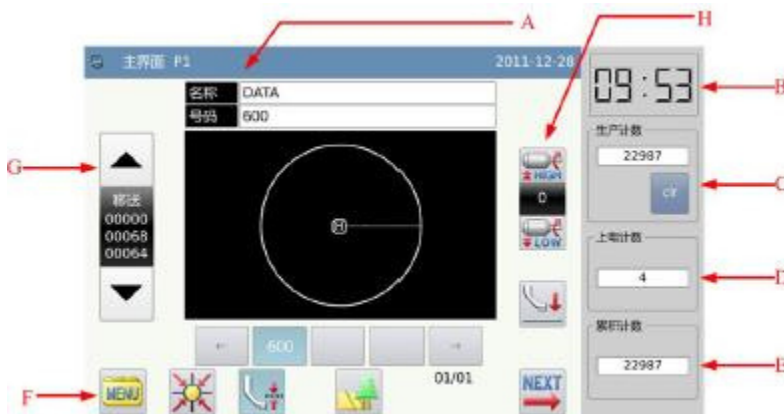

funções:

Nº	funções	conteúdo
----	---------	----------

A	Barra de título	A parte esquerda é o título desta interface, enquanto a parte direita é a data em sistema. Quando o usuário aperta um botão, a parte esquerda do título será atualizada para a descrição da função do botão (Consulte Interface 2).
B	relógio	O conteúdo exibido é o tempo atual (Para ajustar o relógio, por favor consulte [2.9.14 Dados e Hora Mode]).
C	Contador de produto	Registre o número de costura acumulada.  O usuário pode pressionar para limpar o conteúdo e comece a contar de novo.
D	Inicialização Contador	Registre os números de costura depois de power-on. O usuário pode limpar o conteúdo, desligando a máquina. Este país será atualizada na inicialização em cada tempo.
E	Contador acumulação	Registre os números de costura acumuladas durante a execução. (Para limpar esse valor, consulte a [2.9.13 Executando o Modo Record]).
F	Menu	Pressione a chave para executar as funções correspondentes (na maior parte, o sistema terá acesso à interface de função correspondente). Pressione essas teclas para
G&H	Habilitando botões para executar funções contínuas	executar as funções correspondentes. Segurando o botão meios para cumprir a ordem de forma contínua.

[Nota] A comparação entre Contador de produto, De inicialização Contador e Acumulação de Contador:

Contador produto é para registrar o número de costura acumulada. Mas o usuário pode usar  para limpar o valor e contando reinício;

De inicialização Contador é contar número de 0 depois que a máquina é ligada;

Acumulação Contador é para registrar o número de costura acumulada, que não podem ser apagados na interface atual

Interface 2 (Status depois que o Usuário Prima Menu, no Interface Principal P1)



funções:

Nº	Descrição
A	A parte esquerda da barra de título é a descrição funcional do botão. Quando o usuário remove dedo do botão B, a parte esquerda será atualizada para o título interface.
B	Pressione-o para atualizar o título interface. Quando o usuário remove dedo do botão, a respectiva função será executada.

**(15) Interface 3 (Modo de catálogo interface principal P1)**



Funções:

Nº	Função	Conteúdo
A	MENU Função Interface do título	O conteúdo exibido é o título de interface do menu. Quando o usuário pressionar o botão, o conteúdo exibido na barra de título se tornará a descrição funcional da tecla correspondente
B	Carga Padrão (Carregar padrão de dados)	Coloque um padrão de memória ou disco de U para costura.
C	Salve Padrão (Salvar padrão de dados)	Salve o padrão para a memória ou disco de U
D	Editar padrão (Design Pattern Mode)	Editar o padrão
E	Modificar Padrão (modo de modificação)	Modificar o padrão
F	Transferência de Dados (Modo de Transferência de Dados)	Transferir os dados
G	Operação de Ambiente	Defina os parâmetros
H	Teste Modo	Teste os dispositivos externos, tela LCD e assim por

		diante
I	Configuração de função	Executar as operações de função
J	Edição Carta de costura	Execute edição de costura carta [Nota]: O usuário pode fechar edição carta de costura através de parâmetros "Especial" -> "Ativar Carta de costura". A figura não será exibido quando a função é desativada.
K	Desistir	Saia da interface atual, e voltar para a interface superior.

### 9. Instrução de Interface Principal P1

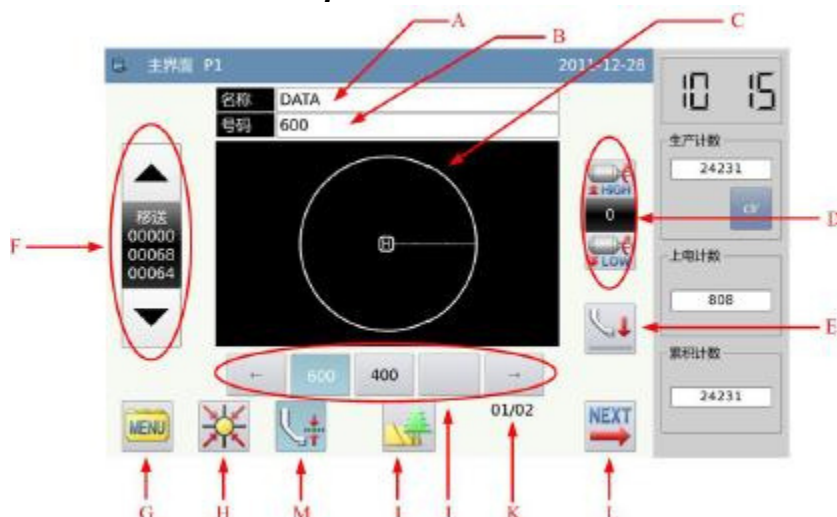

funções:

Nº	funções	conteúdo
A	barra de titulo	A parte esquerda é o título desta interface, enquanto a parte direita é a data em Sistema Quando o usuário aperta um botão, a parte esquerda do título será atualizada para a descrição da função do botão (Consulte Interface 2).
B	relógio	O conteúdo exibido é o tempo atual (Para ajustar o relógio, por favor consulte [2.9.14 Modos de Dados e Hora]).
C	contador de produto	Registre o número de costura acumulada. O usuário pode pressionar  para limpar o conteúdo e comece a contar de novo.
D	acumulação Contador	Registre os números de costura depois de ligados. O usuário pode limpar o conteúdo, desligando a máquina. Este contador será atualizada na inicialização em cada tempo
E	Inicialização Contador	Registre os números de costura acumuladas durante a execução. (Para limpar esse valor, consulte a [2.9.13 Executando o Modo Record]).
F	Menu	Pressione a chave para executar as funções correspondentes (na maior parte, o sistema terá acesso à interface de função correspondente).
G&H	Habilitando botões para executar funções contínuas	Pressione a chave para executar as funções correspondentes (na maior parte, o sistema terá acesso à interface de função correspondente).

[Nota] A comparação entre Contador de produto, De inicialização contador e acumulador Contador:

Contador produto é para registrar o número de costura acumulada. Mas o usuário pode usar  para limpar o valor e contando reinício;

De inicialização Contador é contar número de 0 depois que a máquina é ligada;

Acumulação Contador é para registrar o número de costura acumulada, que não podem ser apagados na interface atual

(16) Interface 2 (Status depois que o Usuário Prima Menu, no Interface Principal P1)



funções:

No.	A	Descrição
		A parte esquerda da barra de título é a descrição funcional do botão. Quando o usuário remove dedo do botão B, a parte esquerda será atualizada para o título interface.
	B	Pressione-o para atualizar o título interface. Quando o usuário remove dedo do botão, a respectiva função será executada.

(17) Interface 3 (Modo de catálogo na interface principal P1)



funções:



No.	A	Função	Descrição
		MENU Função Interface do título	O conteúdo exibido no título de interface do menu. Quando o usuário pressionar o botão, o conteúdo exibido na barra de título se tornará a descrição funcional da tecla correspondente
	B	Carga Padrão (Carregar dados do padrão)	Coloque um padrão de memória ou disco U para costura.
	C	Salve Padrão (Salvar padrão de dados)	Salve o padrão para a memória ou disco U
	D	Editar padrão (Modo de Design do Padrão)	Editar o padrão
	E	Modificar Padrão (modo de modificação)	Modificar o padrão
	F	Transferência de Dados (Modo de Transferência de Dados)	Transferir os dados

G	Operação Ambiente	Defina os parâmetros
H	Modo Teste	Teste os dispositivos externos, tela LCD e assim por diante
I	Configuração de função	Executar as operações de função
J	Edição da letra de costura	Execute edição de costura carta [Nota]: O usuário pode fechar edição carta de costura através de parâmetros "Especial" -> "Ativar Da letra de costura". A figura não será exibido quando a função é desativada.
K	Sair	Saia da interface atual, e volte para a interface superior.

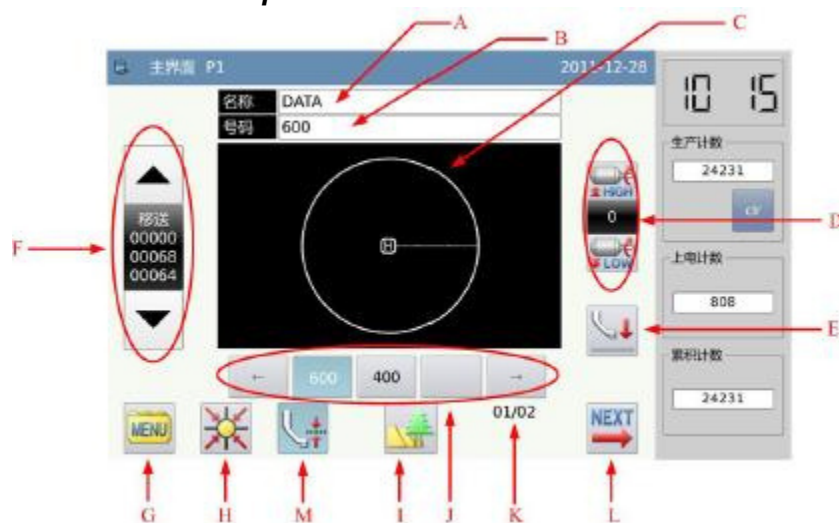
**(18) Instrução de Interface Principal P1**



Funções:

No.	Funções	Conteúdo
A	Nome do padrão	Exibir o nome do atual padrão
B	Número do Padrão	Exibir o número do padrão atual
C	Padrão Forma	Mostrar a forma do padrão atual [Nota]: é a posição de origem.
D	Área de Ajuste de Velocidade	Ajuste e exibir a velocidade de costura do padrão atual
E	Mova o calcador Intermediário	Pressione a tecla para mover o calcador intermediário na direção apontada.  : Pressione-o para levantar o calcador intermediário  : Pressione-o para soltar o calcador intermediário
F	Padrão de número ponto área de exibição e frente / trás Movendo Chaves	Exibe o número de pontos e executar a costura de teste
G	MENU	Exibir o catálogo (consulte [2.2.2 Interface 2])
H	Voltar para Origem	Pressione-o para voltar à origem
I	Informações Padrão de exibição	Mostrar a forma e informação detalhada do atual padrão
J	Número Padrão chave	Exibir os números padrão utilizado recentemente, na maioria dos 20 números podem ser salvos. Pressionando o número do padrão irá ativar esse padrão para a costura.

		[Nota]: No modo padrão de costura combinados, o conteúdo exibido é o número de sub-padrão e do número de padrão C
K	Número Padrão Tecla de atalho Informação	Indique o número de índice da tecla de atalho atual (exibido na figura branco sobre fundo azul) / o número total
L	Mostrar próximo padrão de interface	Ter acesso a interface principal P2
M	Mostrar Próximo Padrão de interface de	Defina a altura min da pressão intermediária [Não]: Disponível em E Tipo de Máquina.

**(19) Padrão de número ponto Display movendo frente / para trás**

Funções:

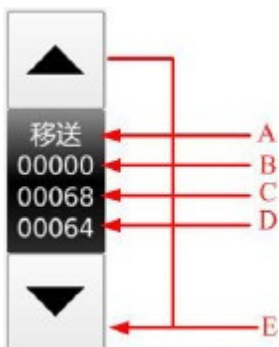

No.	Descrição
A	Indique o tipo de dados estrutura de costura atual. (Costura "SEW", alimente "feed", Sub-origem "2HP", Upper Stop "USTP", para baixo Stop "DSTP", aparando-Thread "TRIM", alimentação Speed "FEDS", Restart "ASRT", Conselho pesado "HEVI", tecido grosso "ATUM", Saltar costura "BAT", Função 1 "TEMP1" ~ Função 7 "FUN7", Reverse calcador pés "REPF", End "END")
B	O número de pontos na posição atual
C	Número de pontos total do padrão atual (incluindo a alimentação, corte de linha, End e Código)
D	Número total de pontos de costura do padrão atual (Excluindo alimentação, corte de linha, Fim e Código)
E	Padrão de teste (frente / trás). 1, Depois ele retorna origem, XY (frame) vai avançar sobre o padrão quando o usuário pressionar o "superior". Solte a tecla para parar de se mover. Segurando o "Down", o XY (frame) irá se mover para trás. Solte a tecla para parar de se mover 2, Se o quadro está na posição para baixo e o padrão é certo, o usuário pode pisar o pedal de ter máquina para iniciar a costura.

**(20) Ajuste de Velocidade**

funções:



No	Descrição
A	aceleração
B	Velocidade de costura corrente (0 a 9).
C	desaceleração

**(21) Operação Padrão Número de Tecla de atalho**

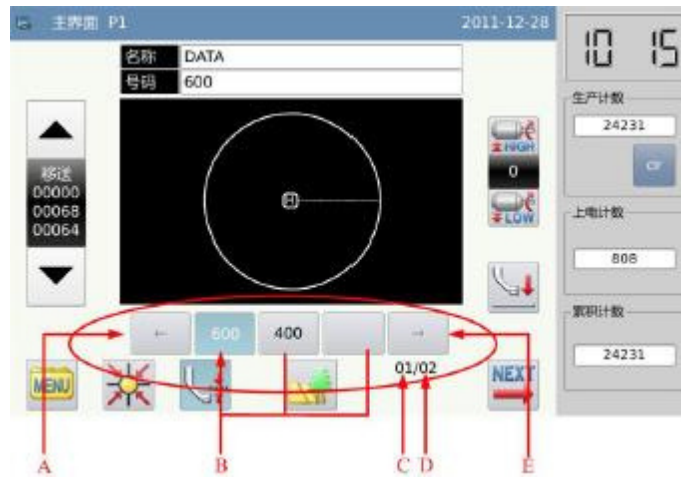

função:

No.	Descrição
A	Consultar para a frente.
B	Número de patente tecla de atalho (padrão atual: Exibido na figura branco sobre fundo azul), seleccione outro número para mudar o padrão.
C	Número de índice do número de padrão atual na lista de teclas de atalho.
D	Número total do número de padrão dentro da lista de teclas de atalho (No máximo, 20 números de padrão são ser contido)
E	Consultar para trás.

exemplo:

Como mostrado na figura acima, dois números são padrão na lista de teclas de atalho. O número atual padrão é 600. Se seleccionar o padrão No.400, o padrão atual será deslocado para o padrão No.400. O visor é como mostrado abaixo:



Padrão de exibição

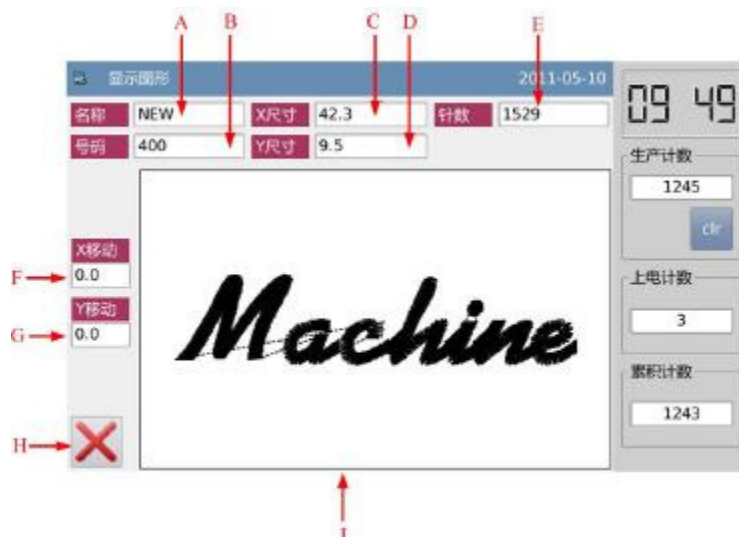

função:

No.	Descrição
A	Nome do padrão
B	Número Padrão
C	Tamanho de Padrão na direção X
D	Tamanho de Padrão na direção Y
E	Mostrar total de pontos Número de Padrão (incluindo, alimentação, aparar, final, Código e assim por diante).
F	Correção Origem na direção X
G	Correção Origem em Direção Y
H	Sair da interface atual e voltar à interface anterior.
I	Exibição Padrão.

### 10. Costura Tecido Espessura Configuração

A posição mais baixa do calçador intermediário é variável. Se a posição mais baixa do calçador intermediário na configuração padrão é menor do que a espessura do tecido utilizado, o usuário será capaz de utilizar esta função para mudar isso.

[Nota]: Se o usuário tem acesso a esta interface quando o calçador intermediário está na posição para baixo, o sistema irá sugerir "Levante o calçador Intermediário".



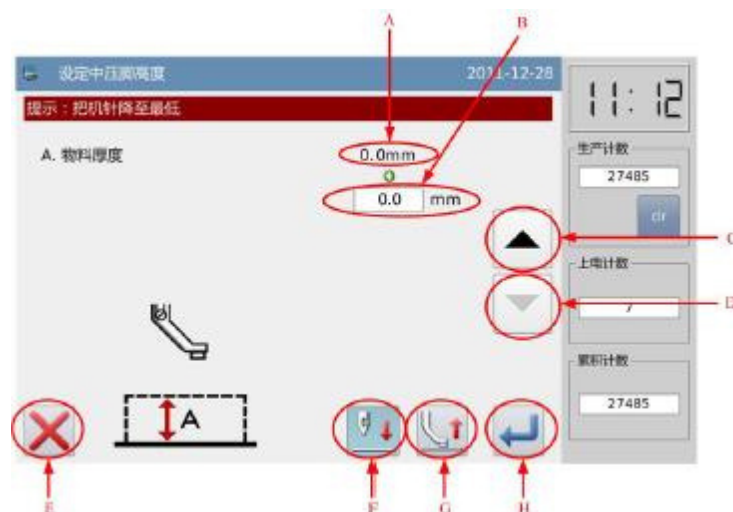

[Nota]: Se o usuário tem acesso a esta interface quando o calçador intermediário está na posição para baixo, o sistema irá sugerir "Levante Intermediário calçador".

[Nota]: Depois de ter acesso à interface para definir a espessura do tecido: somente quando o calçador intermediário vai para baixo, pode usuário definir este parâmetro.

[Nota]: O intervalo deste parâmetro é de 0,0 ~ 8,0 milímetros.



Funções:



No.	Descrição
A	Altura atual do calçador Intermediário
B	Altura do alvo de calçador intermediante
C	Aumento Altura do calçador intermediário sobe para 0,2 milímetros em cada prensagem
D	Diminuir Altura do calçador intermediário cai para 0,2 milímetros em cada prensagem
E	Saia da interface atual e voltar à interface anterior.
F	Mova agulha verticalmente.  : Agulha baixo  : Agulha up
G	Pressione-o para mover a alavanca do calçador intermediário na direção da seta  : calçador Intermediário acima  calçador Intermediário para baixo

	—
H	Salvar e fechar

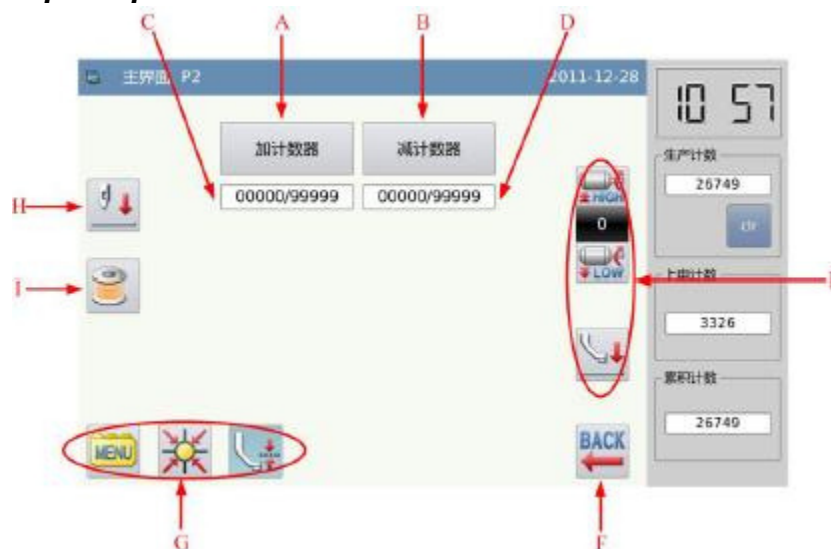
## 11. Interface principal P2



funções:

No.	funções	conteúdo
A	Contador acima	Ter acesso a uma interface para a criação de contador
B	Contador para baixo	Ter acesso a interface para configurar a criação de contador
C	Contador valor acima	Exibir o valor atual / valor definido de até contador
D	para baixo valor do contador	Exibir o valor atual / valor definido de contador para baixo
E & G	Mesmo que o da interface principal P1	Para as funções, consulte o conteúdo em Interface Principal P1
F	Retorno	Voltar à interface principal P1
H	Mover agulha	Mova agulha verticalmente.  agulha em cima  agulha em baixo
I	Enchimento	Ter acesso ao modo de enchimento

## 12. Modode enrolamento

Para enrolar, o usuário tem de activar esta interface (Pressione  na interface principal P2 para diminuir o calcador intermediário). Passo a chave de quadro para diminuir o quadro e depois passo o interruptor de execução para executar a máquina de costura na velocidade definida. O eixo X & Y não se moverá. Quando o usuário libera o interruptor de funcionamento, a máquina de costura vai parar na posição de paragem superior.

[Nota]: A ação de enrolamento é determinada pelo parâmetro "enrolamento" na Operação Configuração Mode. (Por favor, consulte [2.7.6 Lista de Parâmetros])



funções:

No.	Descrição
A	Definir velocidade de enchimento [Nota]: determinado pelo parâmetro "enchimento" -> "configuração da velocidade de enchimento"
B	Velocidade real de enchimento
C	Enchimento Método de Operação [Nota]: determinado pelo parâmetro "enchimento" -> "Enrolamento Método Stop".
D	Definir tempo de sincronismo Enrolamento [Nota]: determinado pelo parâmetro "Enrolamento" -> "Cronometragem Parada de Enrolamento"
E	Se o método de operação de enrolamento é o momento de enrolamento, este lugar irá exibir o restante do tempo.
F	Saia do modo de rebobinagem e voltar à interface anterior

## (22) Contador para cima

Na interface principal P2, pressione  para ter acesso à interface para configurar o contador acima. [Nota]: O método de contagem do contador ascendente / descendente é determinada pelo parâmetro "Counter" na Operação Modo de Configuração (Consulte [2.7.6 Lista de Parâmetros]).



funções:

No.	conteúdo
A	Deslocar a entrada entre o valor ajustado e o valor atual (O botão na sombra é o selecionado).
B	Contador para cima interruptor (Este botão será eficaz quando está no fundo azul).
C	Saia do modo de ajuste balcão e voltar à interface anterior.
D	Valor atual clara.

E	Mostrar o valor ajustado e o valor atual (o usuário pode inserir o valor na linha marcado no quadro)
F	Limpar o valor inserido atualmente
G	Teclado número, usado para definir o valor de entrada eo valor atual
H	Confirme o ajuste



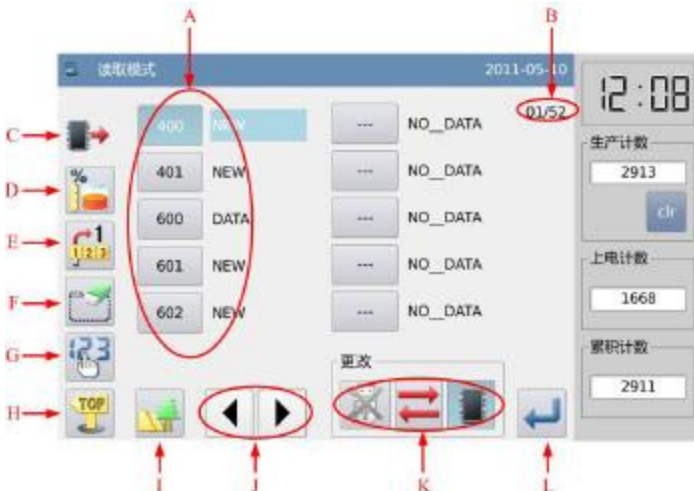

[Nota]: O funcionamento do contador para baixo é a mesma que a do contador para cima, a única diferença entre eles é o interruptor contador para baixo (📉).

### (23) Carregando o Padrão



funções:

No.	Funções	Conteúdo
A	Lista padrão	Exibir alistadopadrõesalvo (número e nome será exibido). [Nota 1]:Seousuário seleciona teste padrãonoformatoVDT,o sistema irá pedir usuário transferir o formato padrão. [Nota 2]:Seonúmerodoponto do modeloselecionadoélongo alcance ou os dados estão danificados, o sistema irá sugerir que o padrãonãoé capazdeser selecionado.
B	página	Exibição número da página atual / número total de páginas
C	Memória / U disco de objetos de exibição	: Lista padrãomemória. : Lista padrãoUDisk [Nota]: A configuraçãopadrãoé padrão paracarregarapartirda memória
D	Memória livre	Exibir o número total dos padrões guardados na memória
E	Carregando direto	Insira o número dopadrãopara carregar esse padrão diretamente.
F	excluir padrão	Excluir o padrão selecionado. [Nota]: O padrão atualmente costurado não pode ser excluído.

G	sequenciamento	Sequenciar os padrões de acordo com seu tempo de modificação ou o número.
H	Voltar à interface principal	Voltar à interface principal diretamente
I	padrão de exibição	Mesmo que a tecla de função na interface principal P1.
J	página chave	Pesquisar o padrão nas próximas páginas ou as páginas anteriores
K	Selecione Memória / U Disk	<p>Padrão de carga de memória ou disco de U</p> <p>: Ative o modo de carga de memória: Neste momento, o usuário não pode carregar padrão de U disco.</p> <p>: Desativar o modo de carga de memória: Neste momento, o usuário pode carregar padrão de U disco.</p> <p>: Desativar o modo de carga U Disk: Neste momento, o usuário pode carregar padrão da memória.</p> <p>: Alterna entre U disco e memória</p>
L	Entrar	Confirme a operação. Após a operação, o padrão de costura se voltarão para o padrão recém-selecionado.

operação:

Na principal interface de P1 (ou P2), pressione  para ativar o modo de catálogo e, em seguida,



pressione 

[Nota]: Se o ícone não está na origem, o sistema não será capaz de carregar padrão. Portanto, por favor executar a operação para o retorno à origem em primeiro lugar.



Selecione o objeto para carregar (Memória / U Disk)



A configuração padrão nessa interface é o modo de carga de memória (você pode ver  no canto superior esquerdo da tela). Você pode pressionar para mudar  para o modo de carga de Udisco, que é mostrado no abaixo



[Nota]: Se o usuário executa a operação acima sem inserir o disco de U, o sistema irá exibir "U disco é puxado para fora".

[Nota]: Se o usuário insere o disco de U na interface atual, o sistema irá precisar de 5s para identificar

O disco de U. Após a identificação, o usuário pode pressionar  para entrar no Modo de Carga U Disk.



Enquanto o disco U não é puxado para fora, o sistema não será necessário identificar disco U novamente quando o usuário tem acesso ao Modo de carga U Disk novamente.

#### (24) **Selecionar e confirmar o número padrão**

Selecione o padrão de costura e, em seguida, pressione . Após a seleção, o sistema irá retornar à interface principal diretamente.

[Nota]: Se o padrão com a mesma existe na memória quando o usuário carrega padrão de disco de U, o sistema irá exibir "Substituir padrão na memória". Neste momento, as necessidades do usuário siga as instruções pontiagudo.

#### (25) **Outras Operações**

Se há muitos padrões, o usuário pode usar   para virar as páginas e imprensa  para exibir o padrão mais animada. Se o usuário sabe o número do padrão, ele será capaz de usar a carregar o padrão diretamente.

#### Modo de carga direta

Carregue  no padrão de interface de carregamento para ter acesso ao Modo de Carga Direta

[Nota]: Para carregar padrão apontando diretamente o número do padrão, o usuário tem que ter acesso ao modo de carga de memória.





### 13. Ponto número 1

(Exemplo, padrão de carga No.612)

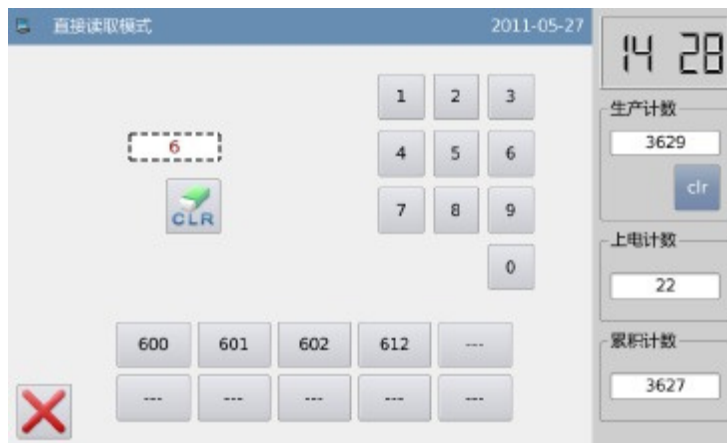
- (1) Entrada "6".
- (2) O botão 10 na abaixo irá mostrar os padrões gravados na memória cujo número primeiro é 6.



### 14. Ponto número 2

- (1) Então entrada "1".
- (2) Os botões na abaixo irá mostrar os padrões dentro da memória cujo número começam com "61".
- (3) Pressione  para apagar o número e re-entrada digitada eles.
- (4) Neste momento, o "612" será exibido no botão abaixo. Neste momento, pressione  para ativar o padrão No.612.



Memória livre

Na interface padrão para o carregamento, o usuário pode pressionar  para verificar a condição de utilização da memória.



excluir padrão

O usuário pode pressionar  para excluir um padrão. Neste momento, o sistema irá exibir "Excluir padrão da Memória" (Se o sistema estiver em modo de carga U disco, o sistema irá exibir "Excluir o arquivo selecionado."). As necessidades do utilizador siga as informações de ponto, mas ele não pode excluir o padrão que está sendo costurado.



Formato de dados suportada

Atualmente, o formato suportado pelo sistema são: formato B, formato BA, formatoVDT, formato EMB, formato DST, formato DSB e formato DSZ.

### 15. Estilodeexibição deListapadrão

Pressione o botão "LCD" -> "Estilo de exibição de seleção de padrões" para mudar o estilo da interface padrão de carga display.



Definir esse parâmetro em "Display padrão Shape" e voltar para a interface padrão de carga para ver os padrões usados.





[Nota]: Somente podem ser usados os padrões exibidos na lista de forma padrão. [Nota]: O usuário pode ajustá-la em "Configuração de função" -> "Display modo de Configuração".  
 Salvar padrão



função:

No.	funções	conteúdo
A	Entrada de nome do padrão	Indique o nome padrão
B	Entrada de Número padrão	Indique o número do padrão
C, D, F, J & K	O mesmo que o padrão de carga de Interface	Consulte as descrições no padrão de carga de Interface
E	teclado	Entrada de Nome ou número
G	A função Caps Lock	Alternar entre letras maiúsculas e minúsculas (Quando o botão está na sombra, a letra digitada será as letras maiúsculas.).
H	Limpar Todas as Letras	Pressione-o para limpar todos os dados introduzidos
I	Limpar letra única	Pressione-o para limpar a primeira figura à esquerda do ícone.



### 16. operação:

Ter acesso a interface padrão de carga  Na principal interface de P1 (ou P2), pressione .

[Nota]: Se o ícone não está na origem, o sistema não será capaz de salvar padrão. Portanto, por favor executar a operação para o retorno à origem em primeiro lugar.



## (26) Definir nome e número

O ajuste nesta interface padrão é o Memory Save Mode (que você pode ver  no canto superior esquerdo da tela). Você pode pressionar  para mudar para U-Save Disk Mode, que é mostrado no abaixo:

Pressione  ou  para introduzir o nome ou número.

Pressione  é excluir a primeira figura à esquerda do ícone, enquanto pressiona é limpar todos os números.



Se o usuário precisa de letras maiúsculas por favor clique .

[Nota]: O usuário pode inserir no máximo 8 números para um nome do padrão; o intervalo para a entrada número é "400" ~ "599" e "600" ~ "799".



## 17. Salvar Padrão

Após a entrada, pressione  para retornar diretamente à interface principal.



[Nota]: Se a memória contém o padrão com o mesmo número ao do introduzido um, o sistema irá exibir "Substituir Padrão na memória". Pressione  para cancelar a substituição; Pressione  para executar o seu substituto.

## 18. Operação Ambiente



É definido para cada parâmetro. Para a descrição do parâmetro, consulte a [2.7.6 Lista de parâmetros].

## (27) Método Ambiente



Têm acesso a Operação Ambiente: Na principal interface de P1 (ou P2), pressione  para ativar o modo de catálogo e, em seguida, pressione .

## (28) Interfaces em Modo de Configuração

Depois de ter acesso à interface de configuração da operação, o usuário pode usar   para virar as páginas para a seleção de parâmetros.



Exemplo:

**(29) Seleção do Modo**

Selecione o parâmetro para a definição para ativar o "parâmetro interno Ambiente Interface". Em aqui, nós pressionamos "Pressionando Board"



**(30) Parâmetro Interface interna Ambiente**



**(31) Alterar Definir valor do Parâmetro**

Pressione parâmetro para alterar o valor definido (aqui, nós pressionamos "ILR"). Em seguida, pressione  para confirmá-la.

[Nota]: Pressionar  é exibir as descrições de que o parâmetro e seu valor.



**(32) Verifique o valor dos parâmetros alterados**

Voltar para a interface para definir parâmetro interno, onde o usuário pode verificar o valor após a mudança. Pressione  para sair.



Retornar à interface do "Modo Selección". Como o valor é alterado, o botão "as configurações alteradas" é exibida. Para retornar a principal interface de P1 (ou P2), por favor, pressione . Para verificar o conteúdo das configurações alteradas, por favor, pressione "as configurações alteradas".



**(33) Verifique o conteúdo do parâmetro alterado**

**(34) Ter acesso aomodo de entrada de senha**

Pressionando "as configurações alteradas" na interface do "Modo Selección", irá ativar o modo de senha de entrada, onde o usuário pode entrar no Modo de Definição de parâmetros mudou depois que ele dá a senha correta. (Para definir a senha, por favor consulte [2.7.3 Parâmetro Encryption])



**(35) Ter acesso aos parâmetros alterados modo de Configuração**

Nesta interface, o conteúdo alterado do parâmetro será exibido. Se o usuário quiser mudá-lo novamente, ele pode alterá-lo nessa interface (Aqui, ele precisa pressionar "POP") I

se o usuário deseja restaurar os parâmetros alterados, ele deve pressionar o botão com o nome do parâmetro (Em aqui, ele pode pressionar "Pedal Método de Operação", calçador "Intermediário baixo sincronização") e clique em "Restaurar". Depois disso utilizador apenas necessita de seguir as instruções do sistema.

Se o usuário quer restaurar todo o ambiente para seus valores padrão, ele pode pressionar "Restaurar tudo". Depois disso utilizador apenas necessita de seguir as instruções do sistema.

**(36) Tipos de Parametrização**



Existem duas maneiras para ajuste de parâmetros: uma é a seleção; o outro é o de entrada, como mostrado abaixo:



**(37) Criptografia de parâmetro**

No modo de parâmetros, cada entrada pode ser ligada uma palavra-passe, de modo a evitar o manual de um mal funcionamento.

**(38) Têm Acesso à Interface criptografia de Parâmetro:**



Na principal interface de P1 (ou P2), pressione  para ativar o modo de catálogo e, em seguida, pressione  para ter acesso à interface para a definição de funções.

Na interface de configuração de função, pressione .





Senha de entrada:







Antes de ter acesso ao Modo de criptografia de parâmetros, o usuário precisa de senha de entrada. (A senha original é o ID do fabricante). Se o usuário insere a figura errada, pressionando  irá apagar a primeira figura à esquerda do ícone, enquanto pressiona  irá excluir os números inteiros inseridos.

Digite a senha e pressione .

Escolha de parâmetros para Encriptação:  
 Como mostrado na imagem, o usuário pode selecionar um ou muitos parâmetros para criptografia. (Aqui, selecione "Pause".)  
 暂停 : Selecionado  
 暂停 : Não selecionado  
 Depois de selecionar o parâmetro para a criptografia, o usuário pode pressionar   
 A partir de então, o usuário tem a senha de entrada ao configurar o parâmetro que foi criptografado.  
  
 Para alterar sua senha, pressione .



Mudar a Senha  
 Na interface de configuração nova senha, pressione   
 e   
 em ordem e introduzir a senha atual, nova senha, confirmação respectivamente. Finalmente pressione   
 [Nota]: A senha original é o ID do fabricante. Depois



de definir a senha, o "Senha atual" é a senha definida na última vez

## 19. Recuperação e backup de Parâmetro

O usuário pode salvar o parâmetro alterado para U disco para a operação de valorização no futuro. Ter acesso a interface de Parâmetro Recuperação e Backup:

Na principal interface de P1 (ou P2), pressione **MENU** para ativar o modo de catálogo, e em seguida, pressione **Function** para ter acesso à interface para a definição de funções. Na interface de configuração de função, pressione **Function**.



Fazer backup de Parâmetros

Na interface de recuperação de parâmetros e back-up, a configuração padrão é para back-up dos parâmetros. Depois de inserir o disco U, as necessidades do usuário pressione **U盘**. Após a operação, o sistema irá criar catálogo chamado como "bakParam" em U do disco automaticamente. O arquivo "backup.param" dentro desse catálogo é o arquivo de back-up parâmetro.

[Nota]: o arquivo com o mesmo nome serão substituídos por novos dados. Os dados originais serão perdidos.

Em operação de recuperação parâmetro, o usuário pode pressionar **U盘** para mudar para o modo de recuperação.



Recuperação de parâmetro



No modo de recuperação, pressione **U盘** para recuperar os parâmetros. Após a operação, o sistema voltará para o nível anterior.



Recuperação Parâmetro Padrão

O usuário pode restaurar os parâmetros para seus valores padrão. Além disso, o usuário também pode salvar os parâmetros estabelecidos para a utilização no futuro.

Têm acesso a Recuperação Padrão Parâmetro:

Na principal interface de P1 (ou P2), pressione  para ativar o modo de catálogo e, em seguida, pressione  para ter acesso à interface para a definição de funções.



Em Função Definição de Interface, pressione  e, em seguida, digite a senha (a senha original é o ID do fabricante). Depois usuário insere a senha correta, o usuário pode ter acesso ao modo padrão de Parâmetro.



Use o Parâmetro



Clique no parâmetro padrão correspondente e, em seguida, pressione  para recarregar o valor. [Nota] Alguns parâmetro importante, como "Main Parar Angle" não podese restaurado nesta operação.



**(39) Salvar personalizado Parâmetro**

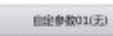

Pressione  para ter acesso à interface para os parâmetros de economia, onde o usuário pode salvar o valor do parâmetro após a definição.

Clique  ou  para confirmar a posição para guardar esse parâmetro. em seguida clique  para salvá-lo.

Depois da poupança, o sistema irá retornar à interface superior automaticamente

[Nota] O parâmetro para a reparação e manutenção não pode ser salvo

Parâmetros [nota] O ângulo de instalação do motor e do motor pode ser salvo.  
Carga de parâmetros salvo por Usuário



Ter acesso a essa interface. Verifique o conteúdo no botão "personalizadoParâmetro (Y / N)". Se for Y, no suporte, que significa que a posição tem parâmetro personalizado.

Clique que tecla e pressione  para recarregar o parâmetro correspondente. Após a operação, o sistema voltará para a interface superior.

Lista de Parâmetros

Ajustador da linha:

código	breve	detalhes	unidade	Comprimento do passo	alcance	Valor Padrão	Tipo
WIP	Ajustador alternar segmento	Interruptor ajustador de linha (W)			0: DE: Linha Ajustador off 1: ON: Linha Ajustador em	1	seleção
W1	Ajustador de linha Hora de Início	Defina a hora de início do ajustador de linha (W) de acordo com a ordem corte de linha. Normalmente, não tem necessidade de mudar.	ms	2	0~998	30	entrada
W2	Ajustador de linha Tempo de trabalho	Defina o tempo de trabalho dos ajustador de linha (W) de acordo com a ordem corte linha. O utilizador pode prolongar o tempo, se necessário.	ms	2	0~998	30	entrada
W3	Ajustador de linha Parar Atraso	O tempo de atraso para o retorno dispositivo após a ação do regulador de linha (W)	ms	1	0~255	0	Entrada

**(40) Lento inicio do ponto:**

código	breve	detalhes	unidade	Comprimento do passo	alcance	Valor Padrão	tipo
ST1	Iniciar a velocidade do primeiro ponto	Iniciar a velocidade do primeiro ponto	100RPM	1	2~27	3	Entrada
ST2	Comece velocidade de 2 ponto	Comece velocidade de 2 ponto	100RPM	1	2~27	5	Entrada
ST3	Comece velocidade de 3 ponto	Comece velocidade de 3 ponto	100RPM	1	2~27	10	Entrada
ST4	Comece velocidade de 4 ponto	Comece velocidade de 4 ponto	100RPM	1	2~27	15	Entrada
ST5	Iniciar a velocidade do quinto ponto	Iniciar a velocidade do quinto ponto	100RPM	1	2~27	20	Entrada

Pressionando a placa:

código	breve	detalhes	unidade	Comprimento do passo	alcance	Valor Padrão	Tipo
SYN	Costurando quando placa está acima	Pode executar a máquina de costura quando a placa é para cima			0: OFF: Não 1: ON: Sim	0	seleção
ATU	Pressionando Conselho Auto depois do trabalho	Depois de trabalhar, a placa de pressão sobe automaticamente.			0: PUP: Auto-SE 1: NUP: Não Auto Up 0: BUD: Quadro Cima / Baixo	0	
POP	Pedal Método de Operação	Pedal Método de Operação			1: DIU: Quadro controle indireto e ajudar a enquadrar Cima / Baixo 2: ILR: controle indireto L / R Moldura 0: LRU: baixo ao mesmo tempo	0	seleção
LRD	Ação Inferior de L / R calcador	Ação rebaixamento do calcador esquerda e direita calcador			1: LRN: Esquerda depois direita	0	seleção

						2: RLD: Direita depois esquerda	
LRU	Elevador Ação de L / R calcador	Ação de elevação do calcador esquerda e direita calcador				0: LRT: calcador Up após o trabalho 1: LTD: Esquerda calcador para baixo após o trabalho 2: IDT: Direito calcador para baixo após o trabalho 0-255	seleção
DYN	calcador especial	Suporte reverso & estiramento 0- Não 1- reverso calcador 2- estiramento calcador		1			Seleção
YOR	dispositivo reverso Auto-reverso Coordenada Y	Dispositivo inversa Auto- reverse coordenada Y	0.1mm	1	0~1000	170	Entrada
PSS	Estado do calcador na parada	Estado do calcador na parada				0: UP: calcador para baixo 1: DN: calcador para cima	Seleção

**(41) Faixa Limitação:**



código	breve	detalhes	unidade	Comprimento do passo	Alcance	Valor Padrão	Tipo
ALC	Cancelar Faixa de Proteção	Cancelar Faixa de Proteção			0: de: Proteção Off 1: ON: Proteção On	1	seleção
XL	Definir Escala eficaz em Left X Direção	Definir alcance efetivo na direção X esquerda	mm	1	2~255	101	entrada
XR	Definir	Definir	mm	1	2~255	101	entrada

	Escala eficaz em Direito X Direção	alcance efetivo na direção X direita					
YU	Definir Escala eficaz em Direção Up Y	Definir alcance efetivo em direção Y up	mm	1	2~255	51	entrada
YD	Definir Escala eficaz em Direção de Down Y	Definir alcance efetivo para baixo em direção Y	mm	1	2~255	51	entrada

**(42) Detetor quebra-linha**

código	breve	detalhes	unidade	Comprimento do passo	alcance	Valor Padrão	tipo
PRT	Detecção quebra de linha	Detecção quebra de linha					
ISD	Detecção ponto inválido na Costura Iniciar para quebra de linha	Ponto inválido durante a costura para detecção quebra de linha	1				
IND	Ponto inválido durante a costura para detecção quebra de linha	Ponto inválido durante a costura para quebra de linha	1				
TRM	Detecção de quebra de linha e aparagem	Detecção de quebra de linha e aparagem					
PRT	Detecção quebra de linha	Detecção quebra de linha			0: OFF: desligado 1: ON: ligado	0	seleção

**20. Modo Teste**

Na principal interface de P1 (ou P2), pressione  para ativar o modo de catálogo, em seguida, pressione  para ter acesso para o modo de teste.

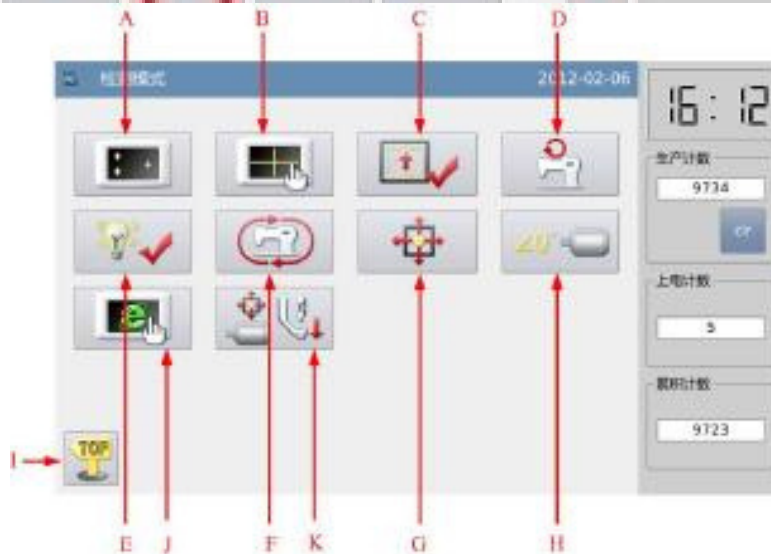
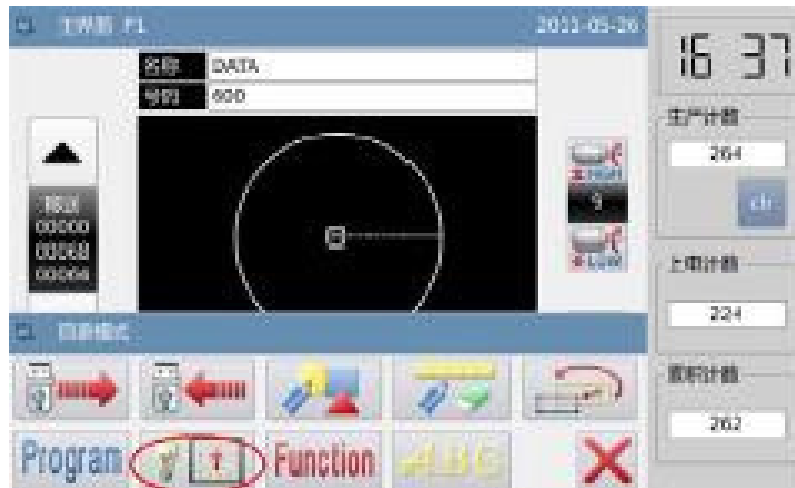



funções:



No.	funções	conteúdo
A	Teste de LCD	Teste Display LCD
B	Correção do toque no Painel	Corrija o painel de toque
C	Entrada de sinal de teste	Teste o sinal de entrada de interruptores e sensores
D	Teste de Velocidade	Teste a velocidade do motor do eixo principal
E	Saída de sinal de teste	Teste o sinal de prensas e dispositivos de fio de corte de saída
F	Corrida contínua	Ajuste o parâmetro corrida contínua e inserir o estado de envelhecimento
G	XY Motor Origem Teste	Teste as origens automóveis das X motor / Y
H	Ajuste do ângulo de instalação Motor principal	Exibir e definir o ângulo do motor de eixo principal de instalação
I	Sair	Saia modo de teste e voltar à interface principal
J	Configuração De Rede	Defina os parâmetros relativos de rede
K	Teste do calçador intermediario	Teste os status de calçador do motor intermediário eo sensor

#### (43) Teste de LCD

função:

No modo de teste, pressione  para ativar a função de teste de LCD. Clique na área diferente do ter  tela LCD branco, preto, vermelho, verde e azul para que o usuário pode julgar se a tela LCD tem problema. Pressione 



No modo de teste, pressione  . Neste momento, o sistema irá exibir "Confirmar para entrar correção painel de toque? Pressione  para ter acesso à função de correção painel de toque.



O usuário tem de corrigir 5 pontos. A caneta toque é recomendado para ser usado em tocar no ícone de cruz na interface. Após a correção, o sistema exibirá o resultado desta operação. [Nota]: Durante a correção de, por favor executar a operação estritamente de acordo com a posição do ícone de cruz, ou o painel de toque pode ser incapaz de ser utilizado normalmente após a correção.

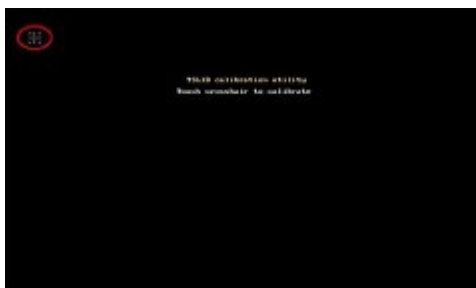

#### (44) Entradas de teste de sinal

função:

No modo de teste, pressione  para definir o Entrada Função Teste de sinal.



ON: Ativação

OFF: A desactivação

Tipos de sinal de entrada:

Comece switch (Pedal)

Pressionando pensão (Pedal)

Interruptor pausa Thread-

quebra Detecção XMotor

Sensor

YMotor Sensor



Pressione  para voltar para a interface de nível superior.

#### (45) **Principal Teste de Velocidade do eixo**

funções:



No modo de teste, pressione  para definir a principal função de teste de velocidade do eixo.

Use  e  para definir a velocidade do motor objetivo do eixo principal. Depois de usar pressione , o motor principal do eixo irá girar na velocidade definida. Neste momento, a velocidade realmente medida será exibida na coluna de entrada de velocidade real.

Pressione  para parar de correr.

Pressione  para voltar para a interface de nível superior.

#### (46) **Saída de teste de sinal**

funções:



No modo de teste, pressione  para ativar o função de teste de sinal de saída.

Nesta relação, o Usuário PODE pressionar o Botão fazer Sinal de SAÍDA parágrafo Testar o estado dos Sinais de SAÍDA solenóides.

Os sinais de saída:

Agitação da linha

Corte de linha

Calcador

Calcador intermediário

Calcador Reverso



Pressione  para voltar para a interface de nível superior.

[Nota]: A máquina de costura vai ter o movimento real.

#### (47) **Corrida contínua**

função:



No modo de teste, pressione  para definir a função de corrida contínua.

Clique em Ação Interval bar ou detecção de Origem de bar-retirada da agulha e usar as teclas numéricas para inserir os números.

Pressione  para voltar para a interface de nível superior.

Retornar a principal interface de P1 (ou P2). Passo pedal para operar a máquina, e ter acesso ao modo de funcionamento contínuo.

### (48) XY Motor Origem Teste

funções:

No modo de teste, pressione  para ativar a função de XY Motor Detecção de Origem.

Nesta interface, use as teclas de direção para mover o motor XY. Durante este processo, o sistema mostrará o estado on / off dos sensores.

ON: Sensor Detectado

OFF: Sensor não detectado



Pressione  para voltar para a interface de nível superior.

[Nota]: A máquina de costura vai ter o movimento real.

### (49) Ajuste do ângulo de instalação Motor principal

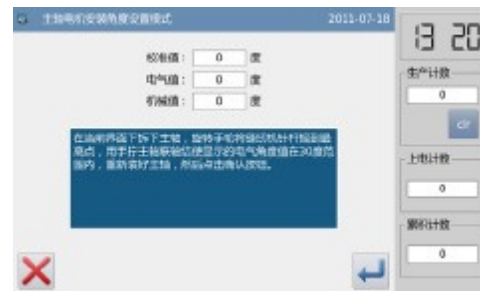
funções:



No modo de teste, pressione  para definir o ajuste do ângulo de instalação do motor principal. Na interface atual, remova o motor principal, girar o volante para levantar a agulha para o ponto mais alto e virar o principal eixo de articulação para ajustar o ângulo elétrico para menos de 30 graus. Depois disso, reinstalar o motor principal e pressione .

## 21. Configuração De Rede

Functions:



No modo de teste, pressione  definir teste calcador intermediário.

 : Calcador Intermediário para baixo

 : Calcador Intermediário para cima

 : Mudança na posição do calcador intermediário

[Nota]: Nesta interface, pedal passo para voltar a calcador intermediário a origem (a mais alta posição de

calçador intermediário); o ponto mais alto é 71 milímetros, ponto médio é 35mm, o menor ponto is0mm. A posição ajustada é a espessura do tecido.

Esta função só está disponível para tipo G.

**(50) Configuração de função**



Na principal interface de P1 (ou P2), pressione **MENU** para ativar o modo decatálogo e, em seguida, pressione **Function** para ter acesso ao modo Definição de funções.

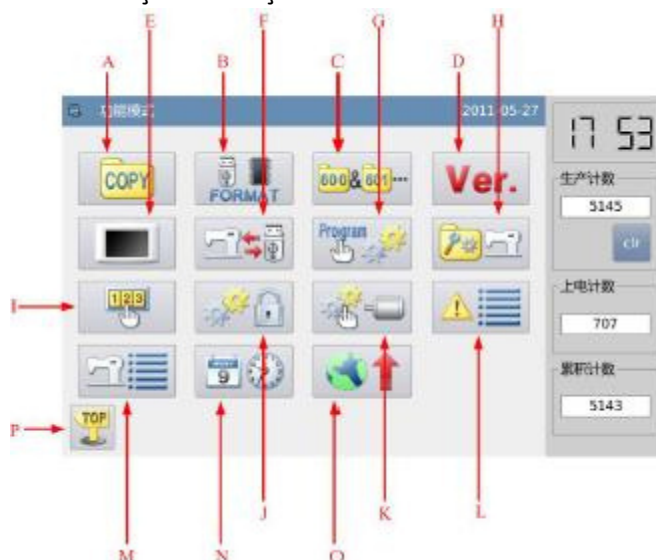

funções:

Nº	Funções	Conteúdo
A	Transferência De Dados	Transferência de Arquivos Padrão Entre Memóriaediscou
B	formatação	Inicializar o disco, memória e número padrão de teclas de atalho U.
C	Conexão padrão	Editar CombinaçãoPadrão
D	versão Inquérito	Informe-se a versão do software de sistema
E	Indicação Ajuste	Defina aluzdefundo, bloqueiode teclado, leveza e assim por diante
F	Recuperação de Parâmetros	Salve osvaloresdosparâmetros em U discoparaarecuperação parâmetro no futuro
G	Parâmetros padrão	Recuperação do valor de parâmetro padrão e a função de entrada / saída auto-definida.
H	Edição Padrão Número Tecla de atalho	Edite oconteúdononúmerode padrão tecla de atalho
I	Modo de senha	Fornecer função de senha revista
J	parâmetro criptografia	Defina senhas para cada entrada de operaçãoemmodode parâmetro.
K	Configuração do Motor	Digite o motor principal, entrando no mododeconfiguraçãoatual





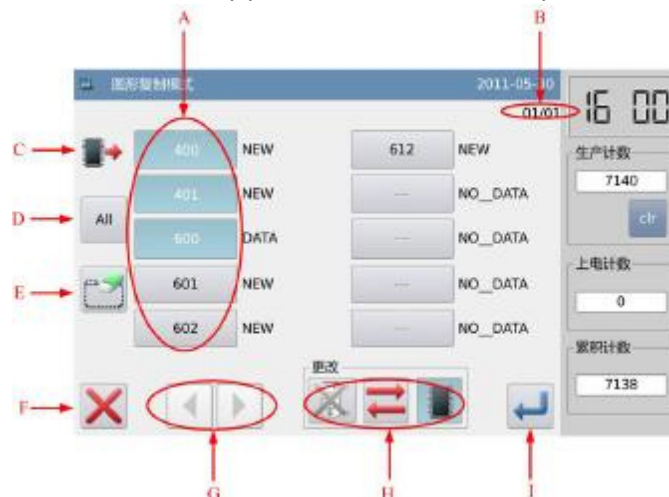

L	Registro de alarme	Verifique a informação estatística alarme
M	Gravar em execução	Verifique correndo informações da máquina
N	Configuração Data & Hora	Definir data e hora
O	Atualização De Software	Ter acesso ao modo de atualização de software
P	Sair	Voltar à interface principal

### (51) Modo de transferência de dados

Em função de definição de interface, pressione  para ter acesso ao modo de transferência de dados, onde são fornecidas duas maneiras: "Memory para U disco" e "U disco para a memória"



funções:



No.	descrição
A	Lista padrão
B	Páginas: a página atual / total de páginas são exibidas
C	 : Lista padrão Memória  : Lista padrão U disco
D	Selecione todos os padrões
E	excluir padrão
F	Sair e voltar para o interface superior
G	página chave
H	Padrão de carga de memória ou disco de U  : Ative o modo de carga de memória: Neste momento, o usuário não pode carregar padrão de U disco.  : Desativar o modo de carga de memória: Neste momento, o usuário pode carregar padrão de U disco.  : Ative o modo de carga U disco: Neste momento, o usuário não pode carregar padrão da memória.  : Desativar o modo de carga U disco: Neste momento, o usuário pode carregar padrão da memória.  : Alterna entre U disco e memória
I	Entrar



operação:

## (52) Cópia Seleção do Modo

A configuração padrão é para copiar padrão da memória para o disco de U, o usuário pode pressionar  para mudar o modo de cópia.



## (53) Seleção de Arquivo

Selecione o padrão para a cópia na lista padrão (aqui, nós selecionamos No.400, 401 e 600). Se os padrões são tantos, utilize o   para virar a página.

Para copiar todos os padrões, por favor, pressione . Por exclusão, por favor, pressione .

## (54) Confirme o Cópia



Após a seleção, pressione . Em seguida, o sistema irá exibir "Copie o padrão selecionado", usuário pode pressionar  para executar a operação. Se o padrão é copiado da memória para o disco de U, o sistema criará automaticamente um catálogo de nomeação "dh\_pat" no catálogo base de U disco e salvar o padrão em que catálogo.

[Nota]: No processo de cópia, se a memória contém o padrão com o mesmo número do que a do padrão no disco de U, o novo padrão substitui a antiga.

## (55) Modo de formatação



Formatação de USB:

Em função de definição de interface, pressione  para ativar o Modo de formatação. Existem métodos de formatação nessa interface: USB: formatação, a formatação da memória, formatação Auto-definido e padrão de formatação número de atalho.

Formatação de USB:

Pressione "USB" para apagar todos os padrões dentro do disco de U. Assim o usuário precisa fazer backup dos dados se necessário.

Formatação da memória:

Pressione "Memory" para apagar todos os padrões dentro da memória.

[Nota]: Após a formatação da memória, pressionando  terá exibição do sistema "não localizar padrão na memória". Pressionando  carregará automaticamente os padrões de fábrica.

Auto-definido Formatação:



Pressione "Auto-definido" para ter acesso à interface para a formatação de auto-definida. Em que interface, o sistema fornecerá os padrões inteiras, onde o usuário pode excluir padrões de seleção. [Nota]: O padrão que está sendo costurado não pode ser excluído.

**(56) Formatação tecla de atalho:**

Pressionando "tecla de atalho" para excluir o conteúdo das teclas de atalho do número de padrão.

[Nota]: Após a formatação de atalho, pressionando  terá exibição do sistema "Lista Padrão (tecla de atalho) está vazio". Pressionando  carregará automaticamente o número do padrão atual para a tecla de atalho.

**(57) Padrão Modo de conexão**

Em função de definição de interface, pressione  para ter acesso ao Modo Padrão Connection. O modo de ligação padrão é utilizado principalmente para criar e editar o padrão combinado, que é a de realizar a edição de combinação na base dos padrões existentes. O padrão usado para constituído por padrão combinado é chamado de sub-padrão.

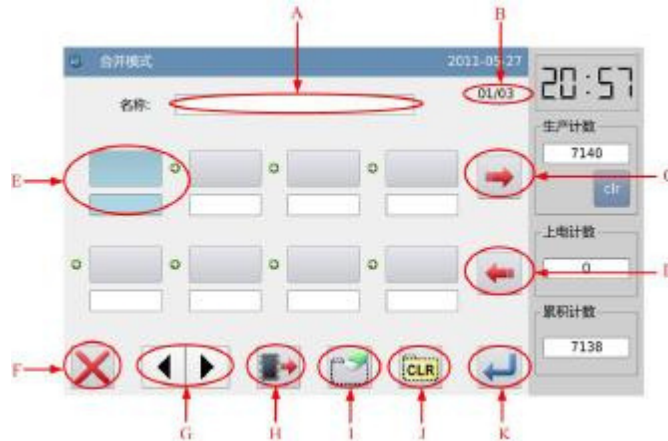

função:



No.	Descrição
A	Nome do padrão combinado
B	página
C	Carga Combinado Padrão
D	Salve Padrão Combinado
E	Exibição Sub-padrão
F	Sair & Retornar para Interface anterior
G	página chave
H	Adicionar Padrão de memória para Padrão Combinado
I	Excluir Sub-padrão
H	Anular Padrão Combinado
K	Entrar

operação:

Selecione um Sub-padrão





Pressione  para ter acesso ao carregador Mode e selecione o padrão para adição (select padrão No.612 como um exemplo). Pressione  para confirmá-la.

[Nota]: Para adicionar padrão ao padrão combinado, o usuário tem para adicioná-los em ordem



**(58) Continue adicionando**



Repita a operação acima para adicionar mais sub-padrão (Adicione padrões No.600, No.602 e No.401). Se o usuário quer apagar um deles, por favor selecione o número da sub-padrão e, em seguida, pressione .

**(59) Salve o padrão combinado**



Pressione  para entrar no modo de poupança padrão combinado Nomeie padrão combinado e pressione  para confirmá-la. Para outras operações dentro dessa interface, consulte [2.6 Salvar padrão].

**(60) Voltar à interface principal**





Após edição do padrão combinado, pressione para voltar à interface principal. Como mostrado na figura à direita, existem algumas diferenças entre a interface padrão de costura combinado ea interface padrão de costura normal.

- (1) nome do padrão combinado é exibida por trás o número e o nome da sub-padrão atual serão apresentadas na área de nome. [Nota]: Se o padrão combinado não tem nome, nada será exibido.
- (2) A tecla de atalho número padrão original são exibirá os sub-padrões neste padrão combinado. Clique no sub-padrão para iniciar a costura de que sub-padrão.

**(61) Cancelar o padrão combinado**



A fim de cancelar o padrão combinado, o usuário tem para inserir o modode conexão padrão novamente, pressiona e cliques .

**(62) Carga Combinado Padrão**



No modo de conexão padrão, se o usuário pressiona quando o padrão combinado existir, o sistema exibirá "grampo atual padrão combinado".

Clicando irá limpar o padrão combinado atual.



Pressione novamente para ter acesso à interface para carregar o padrão combinado, em que as necessidades dos usuários selecionar o padrão combinado para costura ouedição.

**(63) Modo de Inquérito versão**



Em função de definição de interface, pressione **Ver.** para ter acesso ao modo versão inquirido. Pressione  a saída da versão de software para o catálogo base do disco de U com o nome "version.png".

**(64) Exibição de Modo Ambiente**



Em função de interface de configuração, pressione  para ter acesso ao modo de configuração de exibição, onde o usuário pode executar as definições sobre o display, operação e assim por diante.

**(65) Luz de fundo desativação automática**

Até o tempo definido, a luz de fundo da tela será desligada automaticamente.

Intervalo: 1 ~ 9 min

Valor padrão: Invalido

Soltar Método: Se a luz de fundo está desligada, o usuário pode tocar em qualquer posição no painel para transformá-lo.

**(66) Bloqueio do teclado**

Quando estiver definido como "Válido", todos os botões vai se transformar em cinza no visor e se tornam inúteis. Pressionando  irá retornar diretamente à interface principal P1.

Valor padrão: Invalido

Soltar Método: Segure a barra de título na interface principal P1 por mais de 5 segundos, até ouvir usuário "Bee - m". Depois que o bloqueio seja liberado. (Após a liberação, essa função será definido como inválido).

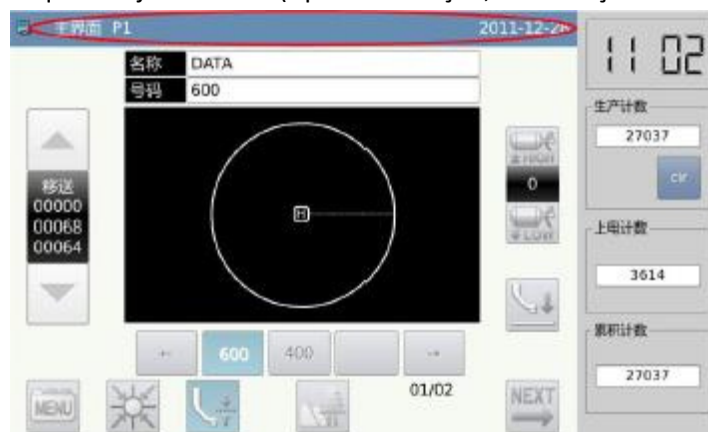

**22.Desligue Campanha**

Quando estiver definido como "Válido", o sistema irá manter o silêncio quando o botão de usuário pressiona. Valor padrão: "inválida".

**(67) Sensibilidade do toque no Painel**

Ajustar a sensibilidade do painel de toque. O valor maior significa maior sensibilidade da Gama: 1 ~ 5

Valor padrão: 3

**(68) Controle luminosidade**

Ajustar a claridade da tela LCD. O valor maior é, quanto mais leve será Intervalo: 1 ~ 100

Valor padrão: 100

**(69) Botão Estilo de exibição**

Defina o estilo de exibição de alguns botões. Após a configuração bem-sucedida, a visualização do botão sob as interfaces de "Modo de catálogo", "Modo de teste" e "Função Definição" será alterado

Intervalo: 0 ~ 1 (0: Ícone, 1: Text) Valor padrão: 0



Ícone Estilo de exibição

Estilo de texto de exibição

**(70) Definição da cor de fundo**

Defina a cor de fundo da área de padrão de exibição na interface principal

Intervalo: 0 ~ 6 (0: Preto, 1: azul escuro, 2: vermelho, 3: verde, 4: Azul, 5: roxo, 6: Amarelo) Valor padrão: 0

**(71) Estilo de exibição Seleção Padrão**

Defina o estilo da interface para carregar padrões de exibição. Apenas os padrões usados podem ser exibidos.

Intervalo: 0 ~ 1 (0: Número, 1: Shape)

Valor padrão: 0

Por favor, consulte [2.5.5 Estilo de exibição de lista Padrão]

**(72) Painel de Estilo de exibição**

Ajuste o estilo de exibição do painel

Intervalo: 0 ~ 2 (0: Plastique, 1: aparência limpa, 2: windows) Valor padrão:

**(73) A tomada padrão Estilo**

Defina o estilo de exibição da Faixa de interface de operação de tomada padrão: 0 ~ 1 (0: Estilo 1, 1: Style 2)

Valor padrão: 0



estilo 1

estilo 2

**(74) Posição do Assistente Barra de Informações**

Ajuste a posição da barra de informações Faixa assistente: 0 ~ 1 (0: Direito, 1: Esquerda)

Valor padrão: 0

[Nota]: Após a definição, o usuário tem para reiniciar o Sistema

**(75) Cor principal fundo de Interface**

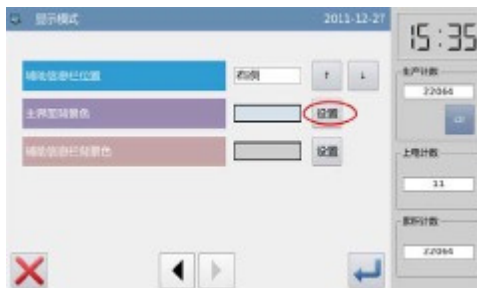

Defina a cor da interface principal Prima "Configuração" para abrir a placa decor de fundo.

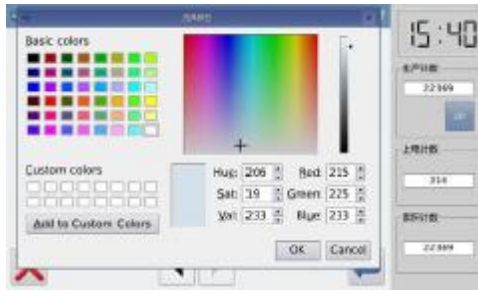

Selecione a cor e pressione "OK" para confirmar e desvio da placa de cor. Neste momento, a área de exibição de cor irá mostrar o.



cor selecionada. Pressione  para retornar para a página de interface diretamente P1 e alterar a cor de fundo da interface principal.

**(76) Corde fundo de Assistente de Informação**

Cor de Fundo de Assistente de Informação

**(77) Backup Modo de Recuperação**



Em função de interface de configuração, pressione  para ter acesso ao modo de recuperação de backup.

O usuário pode salvar o valor do parâmetro alterado para o disco de U para a recuperação do parâmetro no futuro.

Para mais informações, por favor consulte [2.7.4 Recuperação e Back-up de parâmetros]

**(78) Modo Parâmetro**



Em função de definição de interface, pressione  para inserir a senha (a senha original é a identificação do fabricante). Após a entrada de senha, o sistema terá acesso ao modo padrão de parâmetros. Ele é usado para recuperar os parâmetros padrão e para salvar os valores de parâmetro para o futuro.

**(79) Padrão Modo de Gestão Tecla de atalho**



Em função de definição de interface, pressione  para ter acesso ao Modo de Gestão Tecla de atalho parâmetro, onde o usuário pode editar as teclas de atalho número de padrão.

**(80) Entrada Padrão Número e selecionar a posição de Tecla de atalho para edição.**

Por favor, consulte [2.5.1 direto Modo de Carga]. O usuário pode introduzir o número para encontrar o padrão, se ele sabe que número. Em seguida, selecione a posição de edição na área de exibição de atalho (Nós selecionamos o terceiro em branco).

**(81) Edite o Tecla de atalho**



Selecione um número de padrão na lista padrão, em seguida, esse número será exibido na posição que foram selecionados na operação anterior.

O usuário também pode adicionar o padrão na posição que já tem um padrão na lista de teclas de atalho. Isto é para inserir um número a esta posição. Os números depois vai ser movido de modo correspondente.

[Nota]: Se o número do padrão para adicionar já existia nas teclas de atalho, o sistema irá ajustar a sua posição para o local que está mais próximo da posição selecionada.

**(82) Supressão e Formatação**



Selecione um número de padrão na área de exibição de atalho e pressione  para apagar esse número. Em seguida, o sistema irá ajustar automaticamente a posição de número na listade atalho.

Pressione  para apagar tudo o número na lista.

[Nota]: Após a formatação tecla de atalho.

Pressionando  terá exibição do sistema "Lista Padrão (Tecla de atalho) está vazio". Depois de confirmar a operação do sistema irá carregar automaticamente o número do padrão atual para a tecla de atalho.

**(83) Modo de senha**



Em função de definição de interface, pressione  para ativar a interface para introduzir o ID do usuário.

Introduza o fabricante ID correto para ter acesso ao modo de gerenciamento de senha, onde é usado para definir e gerenciar a senha periódico.

- (1) No máximo 10 diferente tempos de ação senha pode ser definida.
- (2) Sistema pode exibir as informações de senha do fabricante.



**(84) Entrada de Número no quadro**



Pressione "Número Board" para entrar na interface para introduzir o número da placa. O tabuleiro é formado por quatro algarismos, o intervalo é de 0000 a 9999. Isto pode ser utilizado para a gestão da palavra-passe pelo fabricante. Depois de introduzir o número da placa, o usuário pode pressionar  para concluir a operação e voltar à interface anterior. (Em aqui, eu introduzo 0001 como o número da placa).

**(85) Confirme o Relógio do Sistema**





Pressione o botão "Clock" para ter acesso à interface para definir a hora do sistema ea data. Para alterar o Sistema relógio, o usuário precisa pressionar  após a modificação (Consulte [2.9.14 Data e Modo de ajuste de tempo]), ou pressione  para sair.

**(86) Introduza a Super senha**



Entre com a "Super senha" para ter acesso à interface para introduzir a super senha.



No máximo 9 valores podem ser introduzidos, que são apresentados como ".". depois do usuário pressione , o sistema irá pedir usuário insira a senha novamente para confirmação. Se as senhas inseridos nestes dois tempos são diferentes, o sistema irá pedir usuário para inserir a senha de super novamente. Após estas duas senhas são introduzidos mesmo, o usuário pode pressionar  para salvá-lo e saia.

**(87) Entrada Ativação Tempo e periódico senha**



Entrada "密码-1" para introduzir a primeira data de ativação. A data de ativação é a primeira vez que a senha é ativada. Esta data deve ser posterior à data do sistema.

Selecione a data correta e pressione  para concluir a operação. Neste momento, o sistema vai virar a interface de entrada de senha.



O método de introdução de uma senha periódica é a mesma que a palavra-passe de super. Após confirmação, o usuário precisa pressionar  para sair.

**(88) Continue Introdução periódico senha**



Se as necessidades do usuário de entrada para a próxima data de ativação e uma senha, ele deve repetir a operação em cima. No máximo, dez datas e senhas podem ser inseridos.  
[Nota]: A próxima data será mais tarde do que o anterior.

**(89) Salvar Senha**



Digite a senha necessária e pressione  para guardar toda a informação. O sistema irá exibir "Password Salvo com sucesso".



Após confirmação, o sistema voltará para a interface anterior.

[Nota]: Somente quando o usuário defina uma senha periódico, pode  ser exibida.

**(90) Limpar senha antes ativação**

Limpar senha é para excluir a senha antes que seja ativado. O método para a introdução do interface de exibição senha é o mesmo que o de entrar na interface de configuração senha. Após a entrada do usuário o fabricante certo, o sistema irá mostrar a hora ea ativação datas atuais de senhas periódicas, como mostrado na figura à direita.



Pressione  para introduzir a palavra-passe actual. A senha é desmarcada na ordem de frente para trás. Neste momento, o usuário pode entrada duas senhas. Se a senha digitada é a senha atual, a senha atual será excluída. Se a senha de super é introduzida, a senha inteira será excluída. Se a senha atual é eliminado e a senha atual é a última palavra-passe, o sistema terá nenhuma senha mais. Pressione  para concluir a operação.



A senha estiver desativado, é exibido em vermelho, como mostrado na direita. Se todas as senhas são desativadas, o sistema irá automaticamente retornar ao nível anterior.

**(91) Limpar a senha na ativação**



Se o sistema tem a senha e que a senha não é cancelar, a senha será ativada na data set. Neste momento, o usuário tem para inserir a senha eficaz para ter a máquina a funcionar normalmente.

**(92) Modo de criptografia parâmetro**



Em função de definição de interface, pressione , Então o sistema irá pedir a senha (senha padrão é fabricante ID). Digite a senha direito de ter acesso à interface de criptografia parâmetro. Para mais informações, por favor consulte [2.7.3 Parâmetro Encrytação].

**(93) Modo de configuração do motor**



Em função de definição de interface, pressione  , Então o sistema irá pedir a senha (senha padrão é fabricante ID). Digite a senha direito de ter acesso à interface de configuração do motor.  
Exemplo:



Pressione o "Main Motor" para ter acesso à configuração do motor principal parâmetro interface. Podemos ver todos os parâmetros são exibidos em formulários. Clicando em qualquer forma irá exibir a seta para ajustar o valor do parâmetro. Nenhuma seta significa o parâmetro não pode ser ajustado. Defina o parâmetro e, em seguida, clique na área para além da grade para salvar esse valor de parâmetro. (Em aqui, nós mudamos parâmetro No.1. Após a modificação, precisamos cliques na área apontada pela seta para salvar o valor).

### (94) Alarme Modo de Gravação



Em função de interface de configuração, pressione  , Então o sistema irá pedir o ID fabricante. Depois usuário dá o ID direita, o sistema terá acesso ao modo de gravação de alarme. Neste modo, o alarme atual será gravado. O número menor significa o mais tarde, o alarme é. Ele também registra o valor da produção acumulada em cada alarme.

### (95) Executando o Modo de Registros



Em função de interface de configuração, pressione  então o sistema irá pedir o ID fabricante. Depois usuário dá o ID direita, o sistema terá acesso ao modo de gravação em execução.

- (1) Tempo de duração acumulada: Tempo de costura total recorde de máquina.
- (2) Pedacos costura acumuladas: Grave o número total dos padrões costuradas.
- (3) Acumulada de inicialização Time: Anote o tempo total de de ativação
- (4) Número de pontos acumulados: Grave o número total de pontos da máquina.

Grave o número total de pontos da máquina. Além disso, clique em "Limpar" ao grampo o valor de contagem. [Nota]: Se o acumulado de costura Pedacos for desmarcada, o sistema também vai apagar o contador de acumulados na barra de informações assistente na interface principal.

### (96) Data e Hora Ambiente



Em função de definição de interface, pressione  para ter acesso ao modo de configuração de data e hora.

**(97) Método de fixação da data**



Clique em "Year" (At aqui, é de 2011.) para exibir duas setas para ajustá-lo. Clique em "Month" (At aqui, é de junho) para exibir a lista de meses. O usuário pode selecionar o mês correto. Após o ajuste, a exibição de ano e mês será atualizada com as mais acertadas.

O usuário também pode usar  &  para verificar o conteúdo no calendário.

Clique no dia para completar o ajuste.

[Nota]: O usuário tem de definir o ano, mês e data para finalizar o ajuste. Apenas definir o ano e mês não vai concluir esta operação.

**(98) Método para o período de Configuração**



No padrão, o usuário tem de definir a hora em primeiro lugar. Pressione "hora" de mudar a configuração para minuto (Pressionando "hora" é mudá-lo para "minuto") e pressione as setas para alterar o tempo.

O usuário também pode clicar a área de exibição para alternar entre hora e minuto.

Após a definição da data e hora, por favor clique  para salvá-lo.



**(99) Proibir para alterar a Hora do Sistema**



Uma vez que a máquina é definir as senhas periódicas, o sistema irá negar mudança no horário do sistema. Depois de todas as senhas são apagadas, o sistema vai desbloquear a configuração da hora do sistema.



**(100) Mododeatualização**



Em função de interface de configuração, pressione . O sistema irá pedir o ID fabricante. Introduza o ID correto para ter acesso ao modo de atualização de software. O software de atualização deve ser localizado no catálogo "Update" no disco de U. Clique no conteúdo para atualização (o conteúdo de sombra é o selecionado), em seguida, pressione .

**(101) Carta de costura Edição**



Na principal interface de P1 (ou P2), pressione  para ativar o modo de catálogo, em seguida, pressione  para ter acesso ao modo de edição carta de costura.

[Nota]: O parâmetro [Especial] -> [Carta de costura Função Ativar] pode ser usado para fechar a função de edição carta de costura. Depois disso, esse número não será exibido.

**(102) Parâmetros da Carta de Costura**



funções:

No.	funções:	conteúdo
A	Figura de entrada	Figuras de entrada. No máximo, 20 números podem ser introduzidos
B	Seleção de fontes	28 fontes estão disponíveis.
C	Método matriz	O usuário pode selecionar "Horizontal", "Vertical", "Arc superior" "Abaixo Arc"
D	espaço entre as letras	Defina o intervalo entre as letras
E	Densidade do cetim	Defina a densidade de cetim. O valor maior significa que os pontos mais densos cetim
F	Dimensionamento em Altura	Dimensionar a altura de letra, escala: 50 ~ 200.

G	Dimensionamento Largura	Dimensionar a largura da carta, escala: 50 ~ 200.
H	Rotação / Seguir (Não siga)	Quando o método de matriz é linear (vertical ou horizontal), o conteúdo do botão será exibido como "Rotação", que é para definir o ângulo de rotação carta; Quando o método de matriz é arc (Alto ou Baixo Arc Arc), este botão exibirá "Siga" ou "Não siga", que é a de definir se a letra gira com o arco. Defina-se para inserir
I	Apare / Não Apare	automaticamente o código parando as linhas
J	Retorna	Sair e voltar à interface principal
K	entrar	Confirme operações. E, em seguida, entrar padrão de interface de ajuste.

**(103) Figura entrada**



Pressione "Input" para ter acesso a figurar interface de entrada, onde o usuário tem para inserir pelo menos uma figura. 20 figuras pode ser introduzido no máximo. Pressione  para salvar a entrada e sair.

**(104) Seleção de fontes**



Pressione "Fonte" para ter acesso à interface de seleção de fonte, quando estão previstos 28 tipos de fontes. de entrada os números de 1 a 28 para seleccionar o fonte. Pressione  para salvá-lo e sair. Nesta interface, o tipo de letra será exibido para os usuários.

**(105) Método de matriz**



Pressione "matriz" para ter acesso à interface de fixação método de matriz, onde o usuário pode seleccionar linear horizontal, linear vertical, arco superior e arco para baixo. Pressione  para salvá-lo e sair.

**(106) Afastamento na Figura**



Pressione "pitch" para ter acesso à letra do passo interface de configuração. Na matriz horizontal, é de definir o tom horizontal entre as letras. Em conjunto vertical, é de definir o tom vertical entre letras. Na matriz de arco, é para definir a distância entre as letras na Faixa de arco: 0 ~ 99,9 milímetros.

**(107) Densidade do cetim**



**(108) Dimensionamento em Altura**



Pressione "Altura" para ter acesso à interface para definir altura carta, ondeo usuário pode dimensionar a altura de letra. Gama: de 50 ~ 200.

**(109) Dimensionamento Largura**



Pressione "largura" para ter acesso à interface de configuração de largura carta, onde o usuário pode dimensionar a largura da carta. Gama: de 50 ~ 200.

**(110) Ambiente Ângulo de rotação**



Quando o método de matriz é definido como "horizontal" ou "vertical", o utilizador pode definir o ângulo de rotação da carta. Pressione o "Rotação" para ter acesso à interface para definir o ângulo de rotação. O sentido de rotação é anti-horário. Intervalo: 0 ° ~ 359 °.

[Nota]: Quando o método de matriz é arc (Alto ou Baixo Arc Arc), este botão é para definir se a letra gira com o arco.

**(111) Siga / Não Siga**



Quando o método de matriz é arc (Alto ou Baixo Arc Arc), o usuário pode definir se a letra gira com o arco. Pressione o botão "Seguir" para transferi-lo para "Não siga"

[Nota]: quando o método de matriz é "Horizontal" ou "Vertical", este botão é para definir o ângulo de rotação.

**(112) Adicionar Auto-apartamento**



Na configuração padrão, o sistema irá adicionar auto-apartamento, que é adicionar código de corte no final da costura, junção de alimentação vazio (ou costura). Pressione "Trim" para alterar o conteúdo no botão e cancelar a função para adicionar automaticamente as funções de corte.

**(113) Confirme o Padrão**



Definir o padrão de carta de costura para geração. Pressione  para ter acesso à interface para ajustar o padrão de costura carta.

**(114) Ajuste da Carta de costura Padrão**

Na interface para definir as letras da carta de costura, o usuário pode pressionar  para ter acesso à interface para ajustar o padrão de costura carta. Nesta interface, o usuário pode ter o ajuste adicional sobre o padrão.

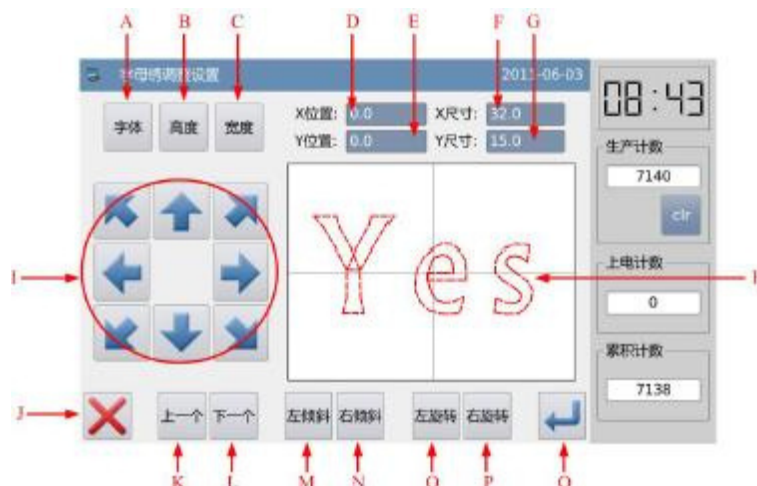

funções:

No.	funções	conteúdo
A	Seleção de fontes	Alterar a fonte da letra

		selecionada. O método de definição é igual ao de Parametrização
B	Escala em Altura	Dimensionar a altura da carta selecionada. O método de definição é igual ao de Parametrização
C	Escala Largura	Escala da largura da letra selecionada. O método de definição é igual ao de Parametrização
D	Posição X	Escala da largura da letra selecionada. O método de definição é igual ao de Parametrização
E	Posição Y	Mostrar a coordenada Y do ponto central da carta selecionada
F	Tamanho X	Mostrar a largura da letra selecionada
G	Tamanho Y	Mostrar a altura da letra selecionada
H	Padrão de exibição	Exibir o padrão atual de carta de costura. As letras selecionadas são exibidas em vermelho; a carta não selecionado será exibido em verde. Ajuste a posição da carta
I	chave direção	selecionada. Voltar para a interface anterior
J	ESC	Selecione a letra para o ajuste da
K	Carta anterior (da direita para esquerda)	direita para a esquerda. O número selecionado é exibido em vermelho. Quando o ícone ainda vai para esquerda na seleção a última letra, as letras inteiras serão selecionados Selecione a letra para o ajuste da
L	Próximo letra (da esquerda para a direita)	esquerda para a direita. O número selecionado é exibido em vermelho. Quando o ícone ainda vai para a direita em selecionar a última letra, as letras inteiras serão selecionados Quando o método de matriz é
M	Esquerda Tilt / Radian Baixo	matriz horizontal ou a matriz vertical, este botão irá exibir "Left Tilt". Ao pressionar este botão irá rodar todo o padrão anti-horário no centro de origem Quando o método de matriz é de arco, este botão exibirá "Radian Down". Ao pressionar este botão irá reduzir o radiano de todo o padrão. Quando o método de matriz é
N	Direito Tilt / Radian Up	matriz horizontal ou a matriz

		vertical, este botão irá exibir "Tilt Right". Ao pressionar este botão irá rodar todo o horário padrão no centro de origem Quando o método de matriz é de arco, este botão exibirá "Radian Up". Ao pressionar este botão irá aumentar o radiano de todo o padrão. [Nota] Esta operação é para todo o padrão.
O	esquerda rotação	Ajuste o ângulo de rotação da carta selecionada sentido anti-horário. O centro de rotação é o centro da letra
P	rotação à direita	Ajuste o ângulo de rotação da carta no sentido horário selecionado. O centro de rotação é o centro da letra
Q	entrar	Pressione-o para ter acesso ao padrão de economia de interface

exemplo:

Selecione Carta Único de Ajuste



Pressione "Carta Anterior" ou "Próximo letra" para selecionar a letra única para o ajuste. A carta selecionada é exibida em vermelho, enquanto as não selecionadas são exibidas em verde.

Posição de Ajuste da letra



Pressione a tecla de direção para ajustar a posição da letra selecionada. O usuário pode ver as coordenadas de "Posição X" e "Y Posição"

Com as mesmas operações, o usuário pode ajustar a posição das outras letras.

### (115) Ajuste o ângulo de rotação de todo o padrão



Pressione o botão "Esquerda Tilt" ou "Tilt direita" para ajustar o ângulo de rotação de todo o padrão  
"Left Tilt": rotação anti-horária

"Tilt Right": rotação no sentido horário

[Nota]: Quando o método de matriz é arco, estes botões se voltarão para "Radian Up" / "Radian Down", que são para ajustar o radiano de todo o padrão.

**(116) A rotação de uma só letra**



Selecione uma letra e pressione "esquerda Rotation" ou "rotação à direita" para ajustar o ângulo de rotação da carta selecionada [Nota] Quando ajustar o ângulo de rotação, o usuáriotinha melhor ajustar o ângulo de rotação de todo o padrão em primeiro lugar. Se o usuário ajustar o ânguloderotação da única letra em primeiro lugar, o ajuste será cancelado quando o usuário gira todo o padrão.

**(117) Salvar Padrão**



Após o ajuste de imprensa para ter acesso a uma interface para salvarpadrões.

Insira o nome eo número e pressione O sistema irá sugerir "Carta decostura padrão salvo com sucesso".

(Para outras operações, consulte [2.6 Salvar Padrão])

[Nota] Depois da resistência bem sucedido, o padrão de carta de costuranão vai recorrer a atual padrão automaticamente. O usuário tem para acessar a interface padrão de cargapara selecioná-lo.



**23. Apêndice 1**

**(118) Aviso Lista de Informações**

Número	Nome da Avaria	Sub-informação Conteúdo	Solução
E-001	Pedal não na posição normal	Por favor ajuste da posição do pedal	
E-002	Máquina está em parada de emergência	Verifique o estado do interruptor de emergência	Gire e solte o botão de emergência. Se a tela continuar exibindo essa dica, por favor verifique o seguinte caminho: 1, Verifique o estado do botão de emergência. 2, Verifique a conexão entre o botão de emergência e tábua de transferência de cabeça.

			3, Verifique a ligação entre o terminal X9 na TV a cabo L433 e do conselho de transferência de cabeça. Abrir L433 cabo de buscar quebra.
E-004	Tensão principal está muito baixa (300V)	Por favor desligue a alimentação e verificar o hardware do sistema	1, Verifique se a fonte de alimentação AC tem flutuação anormal; Certifique-se de que não há dispositivo de grande potência que é ligado / desligado com frequência; equipar o regulador de tensão.
E-005	Tensão principal é muito alto (300V)	No	2, se a fonte de alimentação AC é normal, o problema pode ser a de hardware. Por favor, devolva a placa de controle principal para o reparo. 1, Certifique-se há curto-
E-007	IPM é o excesso de tensão ou corrente excessiva	Por favor desligue a alimentação e verificar o hardware do sistema	circuito no motor principal; verificar se o valor de cada um dos enrolamentos é igual e não 0; 2, verificar se a saída em U \ V \ W está em curto com terra ou a fonte de alimentação de 300V, de modo a avaliar a condição do IPM. 1, Verifique se os
E-008	Tensão da assistente de dispositivo (24V) é muito alta	Por favor desligue a alimentação e verificar o hardware do sistema	solenóides periféricas e as válvulas estão em curto-circuito. 2, Certifique-se os núcleos em ambas as fichas na L478 cabo não estão em curto. Verifique se a placa de transferência de cabeça está em curto com a cabeça na instalação 1, Verifique se os
E-009	Tensão da assistente de dispositivo (24V) é muito baixa	Por favor desligue a alimentação e verificar o hardware do sistema	solenóides periféricos e válvulas são danificadas 2, Verifique se núcleos em ambas as fichas na L478 (Para Hai Ling, é L432) Cabo estão em curto. 3, Verifique se a placa de transferência de cabeça

			está em curto com a cabeça na instalação. 4, Verifique a parte de potência na placa de controle principal; verificar o pino na CPU para a recolha de sinal de potência 24V
E-010	Válvula (ventilador) tem problema	Por favor desligue a alimentação e	1, Verifique se a potência do ventilador tem problema 2, verificar a condição de 24V para placa de cabeça 3, Pesquisar curto conectar a válvula periférica
E-013	Encoder é erro ou desconectados.	Por favor desligue a alimentação e verificar o hardware do sistema	1, Desligue a máquina e verifique a conexão entre o cabo do encoder e a ficha na caixa de controle.
E-014	Motor em funcionamento anormal	Por favor desligue a alimentação e verificar o hardware do sistema	1, Verificar se o eixo principal é bloqueada pela carga. 2, Gire o volante e repower a máquina quando o eixo principal é em outro ângulo. 3, Motor responder erro de sinal, substitua o motor
E-015	Excede a área de costura	Por favor, pressione Enter.	1, processo de dados Padrão é anormal. Re-escolher o padrão e procure a origem para costurar novamente. Verifique se o problema está no padrão ou causada por ERRO no software. 2, Verifique se o intervalo de costura definido na cabeça de operação corresponde ao padrão selecionado. Girar o volante para
E-016	Haste de agulha Posição superior anormal	Por favor, pressione Enter.	levantar a haste de agulha para a posição superior do ponto morto superior, e depois passo o pedal. Verifique porta CZ424 a
E-017	erro Detecção de quebra de linha	Por favor, pressione Enter.	bordo transferência cabeça e cabo L433
E-018	Aparador posição anormal	Por favor, desligue a energia.	

E-019	Interruptor de emergência não está na posição certa	Verifique o estado do interruptor de emergência	1, é indício comum, não o problema. Por favor, solte o interruptor de emergência. 2, Consulte asolução no EB002
E-020	erro versão de software	Por favor, desligue a energia.	
E-023	-Captura de linha na posição anormal	Por favor, desligue a energia.	
E-024	Conexão errada entre a cabeça e operação de máquina de costura	Por favor, desligue a energia.	
E-025	Origem X detecção anormal	Por favor, desligue a energia.	1, utilize a função de depuração para mover o quadro manualmente e testar se o sinal do acoplador é exibido; 2, Quando a máquina está ligada, o usuário pode usar um pedaço de folha de metal para se aproximar do sensor de proximidade. Isto é para testar se o sistema pode dar o aviso vocal. 3, Ajuste a posição de instalação do sensor de proximidade para garantir suas ações confiáveis. 4, Teste a condição de funcionamento do motor passo a passo e verifique se eles têm nenhum passo perdeu; 5, Testar as condições dos cabos de piso e cabos dos sensores 6, Verifique a conexão do cabo L433, certifique-se este cabo não tem falta ou quebra nos conectores em ambas as extremidades ações. 4, Teste a condição de funcionamento do motor passo a passo e verifique se eles têm nenhum passo perdeu; 5, Testar as condições dos cabos de piso e cabos dos sensores 6, Verifique a conexão do cabo L433, certifique-se este cabo não tem falta ou quebra nos conectores em ambas as
E-026	Origem Y detecção anormal	Por favor, desligue a energia.	
E-027	Detecção origem anormal calcador	Por favor, desligue a energia.	
E-028	Detecção Captura de linha anormal	Por favor, desligue a energia.	
E-029	Detecção do calcador intermediário origem anormal	Por favor, desligue a energia.	

			extremidades
E-030	Pisar comunicação motorista anormal	Por favor, desligue a energia.	1, Verifique a conexão do cabo entre a placa de controle principal ea placa do piso 2, Verifique se a alimentação da placa de piso é normal ou não. Verifique se o indicador de alimentação eo indicador de trabalho está gerando normalmente
E-031	Motor de piso sobre-corrente	Por favor, desligue a energia.	1, o motor de passo está quebrada; usuário precisa substituir o motor de passo 2, a placa do drive pisar está quebrada; usuário precisa substituir a placa do drive piso
E-032	Pisar poder motorista anormal	Por favor, desligue a energia.	1, Desligue a energia. Girar o volante para testar o funcionamento do eixo principal. Verifique se qualquer mecanismo é bloqueado. 2, Desligue a energia. Verifique a ligação no acoplamento do veio principal do motor. A grande intervalo no acoplamento vai fazer com que o excesso de corrente no motor 3, Desligue a energia. Medir se os valores de resistência e com a resistência de três fases são iguais. Se não, o motor está em baixo. 4, Desligue a energia. Use o multímetro para testar o módulo IPM, se IPM é baixo, por favor, não re-power a máquina. O usuário precisa substituir ou repará-lo. 5, quando o sistema dá um aviso, por favor, certifique-se se a máquina está no processo de compensação ou parar. Se assim for, por favor ajustar os principais
E-034	corrente anormal	Por favor, desligue a energia.	
E-035	IPM sobre a corrente frequentemente 1	Por favor, desligue a energia.	
E-036	IPM sobre a corrente com frequência 2	Por favor, desligue a energia.	

			parâmetros de eixo para resolver este problema.
E-037	Motor está bloqueada 1	Por favor, desligue a energia.	<p>1, Devido à localização errada do ângulo do eixo principal, o aparador está encravado na agulha ao cortar o fio, portanto, faz com que o eixo principal a ser bloqueado. Solução: Mude o ângulo do eixo principal 2, A haste de agulha está encravado no calcador intermediário em movimento, o que faz com que o bloqueio do eixo principal. Solução: verificar a acção do calcador intermédia e a ligação entre a válvula de ar e a válvula de solenóide.</p> <p>3, O dispositivo de corte não pode cortar o fio, devido à falta de força, o que faz com que o bloqueio do eixo principal. Solução: ajustar o parâmetro do eixo principal e aumentar a força de corte.</p> <p>4, O mecanismo tem ponto morto, assim o eixo principal está bloqueada. Solução: ajustar o mecanismo;</p> <p>5, O codificador no motor principal do eixo tem problema, quais as respostas o sinal errado, portanto, faz com que o bloqueio do motor. Solução: substituir o motor principal do eixo</p> <p>1, O tecido utilizado é muito grosso para ser penetrada pela agulha. Solução: ajustar os principais parâmetros de eixo ou mudar para um motor com maior capacidade de energia;</p> <p>2, a haste de agulha está encravado no calcador intermediário em</p>
E-038	Motor está bloqueada 2	Por favor, desligue a energia.	

			<p>movimento, o que faz com que o bloqueio do eixo principal. Solução: verificar a acção do calcador intermédia e a ligação entre a válvula de ar e a válvula de solenóide</p> <p>3, O mecanismo tem ponto morto, assim o eixo principal está bloqueada. Solução: ajustar o mecanismo de</p> <p>4, O codificador no motor principal do eixo tem problema, quais as respostas o sinal errado, portanto, faz com que o bloqueio do motor. Solução: substituir o motor principal do eixo</p>
E-039	excesso de velocidade do Motor	Por favor, desligue a energia.	Atingir o valor definido para a máquina de limpeza, limpe máquina!
E-040	Sobre a corrente no estado parado	Por favor, desligue a energia.	Por favor, confirme o formato de dados
E-041	sobrecarga do motor	Por favor, desligue a energia.	Por favor coloque novamente de acordo com os padrões de entrada de curva.
E-042	Tensão anormal	Por favor, desligue a energia.	Por favor, adicione o corte para trás dados de costura
E-043	erro de posição X do motor	Por favor, desligue a energia.	
E-044	erro de posição Y motor de piso	Por favor, desligue a energia.	Por favor, adicione origem compensado após a alimentação
EB045	Calcador não para baixo	Por favor, desligue a energia.	Por favor coloque novamente.
EB046	Não esta na origem e não pode operar	Por favor, desligue a energia.	Por favor, adicione costura sobreposta após ofechamento forma.

**(119) Dica Lista de Informações**

No.	nome	Conteúdo do Sub-informação
M-001	contador acima atinge valor definido	Pressione Enter
M-002	Para baixo contador atinge valor definido	Pressione Enter
M-003	Não na origem, não pode operar	Retornar à origem em primeiro lugar
M-004	Não existem dados de padrão	Por favor, recarregar ou entrada novamente
M-005	Defina o valor é muito grande	Por favor valor de entrada dentro

		do intervalo válido
M-006	Defina o valor é muito pequeno	Por favor valor de entrada dentro do intervalo válido
M-007	Por favor, pressione "Retorne para a origem"	-
M-008	Salvar parâmetro anormal	Pressione Enter para restaurar os valores padrão
M-009	Não consegue encontrar padrão na memória	Pressione Enter para carregar os padrões predefinidos
M-010	memória cheia	Por favor, apague os dados de costura ocioso
M-011	Apagar dados de padrão de memória?	não
M-012	Substituir dados de padrão na memória?	não
M-013	Não é possível excluir os dados do padrão.	Os dados seleccionados de costura está a ser utilizada
M-014	Formatar memória?	Todos os padrões dentro da memória serão apagadas
M-015	erro de comunicação	Evento anormal ocorre na comunicação entre a cabeça de operação e a caixa de controle. Por favor, desligue a energia e verifique.
M-016	Além do alcance de costura	Tornar os dados padrão de certeza é na faixa de Costura.
M-017	Falha ao carregar o arquivo de carta de costura	não
M-018	Cabeça operação não corresponder ao tipo de máquina	Por favor, verifique o modelo e a versão do software
M-019	pouca memória	Por favor, apague os dados padrão não utilizado
M-020	Número do padrão errado	Por favor, insira o número do padrão direito
M-021	Além intervalo ponto máximo	não
M-022	senha incorreta	Por favor, digite a senha novamente
M-023	Erro no relógio de hardware	O relógio de hardware tem problema, contate o fabricante para reparo.
M-024	Número de pontos além da faixa	Por favor, reduzir o número de pontos
M-025	Intervalo de ponto introduzido é demasiado baixo	Por favor valor de entrada dentro do intervalo válido
M-026	Intervalo de ponto introduzido é demasiado baixo	Por favor valor de entrada dentro do intervalo válido
M-027	Deslocamento da origem	O usuário pode apenas entrada um deslocamento de origem.
M-028	O usuário pode apenas entrada um deslocamento de origem.	Por favor valor de entrada dentro do intervalo válido
M-029	Por favor, pressione Retornar à Origem	não
M-030	Copie o padrão pontas?	não
M-031	Copie todos os dados do padrão?	não
M-032	Restaurar a configuração padrão?	não
M-033	USB é puxado para fora	U disco é puxado para fora!

M-034	Não é possível encontrar dados do padrão em U disco	não
M-035	Pelo menos uma entrada de letra	Ao fazer padrão de carta de costura, o usuário tem para inserir pelo menos uma letra
M-036	Nenhum registro de alarme	
M-037	Substitua a agulha	Alcance definir o valor para a substituição de agulhas, por favor, substitua a agulha!
M-038	substituir o óleo	Alcance definir o valor para a substituição de óleo, substitua o óleo!
M-039	Limpar o aparelho	Atingir o valor definido para a máquina de limpeza, limpe máquina!
M-040	Formato de dados diferente	Por favor, confirme o formato de dados
M-041	Não é possível criar curva	Por favor coloque novamente de acordo com os padrões de entrada de curva.
M-042	Não é possível inserir o corte na posição atual	Por favor, adicione o corte para trás dados de costura
M-043	Não é possível adicionar mesmo código de função em uma posição	
M-044	Não é possível compensar origem na posição atual	Por favor, adicione origem compensado após a alimentação
M-045	Não é possível criar arco ou círculo no ponto introduzido	Por favor coloque novamente
M-046	Não é possível criar dados de costura sobrepostos	Por favor, adicione costura sobreposta após o fechamento forma
M-047	Não é possível inserir o corte após a pausa para baixo	não
M-048	Não é possível inserir baixo pausa antes de cortar	não
M-049	Não é possível encontrar dados de correção de costura	Função de deslocamento de transferência de dados de costura não está disponível
M-050	Não encontramos dados multi-costura	Função de transferência de dados multi-costura não está disponível
M-051	Selecione posição errada	não
M-052	Não é possível dimensionar	não
M-053	Distância mais de 12,7 milímetros	não
M-054	Dados padrão errado	não
M-055	Criar arco?	não
M-056	Criar círculo?	não
M-057	Criar curva?	não
M-058	Criar polígono?	não
M-059	Calçador não esta baixo	Por favor, entrar pedal
M-060	ID do usuário Errado	Por favor coloque novamente
M-061	Não sejam conformes senha	Por favor, digite a senha novamente
M-062	Não é possível alterar a hora do sistema	A senha periódico está definido. Não é possível alterar a hora do sistema. Não
M-063	Falha ao salvar arquivo de senhas	

M-064	Falha ao carregar o arquivo de senha	Não
M-065	Senha salva com sucesso	Não
M-066	Deixar de limpar todas as senhas	Não é possível excluir o arquivo de senha
M-067	Falha ao limpar senha	Depois que a senha for desmarcada, o arquivo de entrada se torna anormal
M-068	Arquivo de senhas é eliminada sem autorização	Password periódico é eliminada sem autorização, por favor, desligue a máquina
M-069	ID Usuário danos arquivo	
M-70	Entrada de nome padrão	Por favor, nome padrão de entrada não mais do que 8 figuras
M-71	Por favor, limpar os dados da combinação atual	Pressione o botão "CLR" para excluir atual padrão de combinação
M-72	Inválido de entrada vazia	Não é possível entrada de senha vazia
M-73	Senha não coincidem	Senha atual está errada
M-74	Nova senha é diferente.	Nova senha é diferente da senha de repetição
M-75	Correção do painel de toque bem sucedido	A correção é bem sucedido. Por favor desligue a alimentação para reiniciar.
M-76	Limpar registros de alarme?	Sim: Digite Não: X
M-77	Excluir o arquivo selecionado?	Sim: Digite Não: X
M-78	Copie todos os padrões	Cubra os padrões originais? Sim: Digite Não: X
M-79	Falha ao copiar arquivo	Por favor, verifique o espaço na memória
M-80	Falha ao copiar arquivo	Por favor, verifique se o disco USB é puxado!
M-81	Falha ao abrir o arquivo	Falha ao abrir o arquivo
M-82	Formato não corresponde	Formatos não correspondem, carga atual negado
M-83	Parâmetro acima da faixa	Parâmetro é longo alcance. Após a confirmação, o parâmetro sobre a escala será restaurado de acordo com os parâmetros padrão!
M-84	Por favor, crie catálogo e arquivo	Por favor, crie bakParam catálogo em U disco. Nomeie o arquivo de back-up como backup.param e copí-lo para catálogo bakParam!
M-85	Arquivo erro de E / S	Arquivo erro de E / S
M-86	Por favor, selecione o arquivo	Selecione o arquivo para entrada / saída
M-87	Arquivo não existe	Não é possível localizar o arquivo correspondente
M-88	Não entrada montante movimento	Por favor montante movimento de entrada
M-89	Entre no modo de correção painel comovente?	Sim: Digite Não: X
M-90	Limpar tempo de funcionamento acumulado?	Sim: Digite Não: X

M-91	Limpar peças de costura acumuladas?	Sim: Digite Não: X
M-92	Limpar tempo acumulado?	Sim: Digite Não: X
M-93	Limpar números de pontos acumulados?	Sim: Digite Não: X
M-94	Senhas periódicas não pode ser igual à senha super	Por favor, digite a senha novamente
M-95	Não é possível alterar-se contador (NUP)	Em mudança, por favor, desligue definição (NUP)
M-96	Não é possível alterar para baixo contador (NDP)	Em mudança, por favor, desligue definição (NUP)
M-97	Lista Padrão (tecla de atalho) está vazio	Se a lista padrão é vazio, o sistema irá automaticamente a entrada do padrão atual para a lista
M-98	Não selecione o item de atualização	Por favor, selecione o item para a atualização. Pelo menos selecione um item
M-99	Alguns itens de atualização selecionados não existem.	O item não existente será cancelada após o regresso. Para atualizar os itens de descanso, por favor confirme novamente
M-100	atualização bem sucedida	Atualização for bem-sucedida, reinicie máquina.
M-101	Formato de U disco?	Pressione Enter para executar a formatação operação. Pressione Esc para encerrar a operação atual. \n Após a formatação, todos os arquivos padrão serão excluídos. Por favor, insira o disco de U para formatação.
M-102	Não consegue encontrar o disco de U	Operação atual é bem sucedido!
M-103	bem sucedido	Operação atual falhou!
M-104	fracassado	Pressione Enter para executar a formatação operação. Pressione Esc para encerrar a operação atual
M-105	Lista padrão de formato (tecla de atalho)?	Pressione Enter para cobrir
M-106	Cubra o padrão com o mesmo nome no disco de U?	arquivos. Pressione Esc para encerrar a operação atual Por favor, faça a correção
M-107	Não corrigir painel	novamente Por favor, indique padrão de
M-108	Carta padrão de costura salvas com sucesso	interface de carregamento para selecionar recém-criado padrão de costura carta Pressione Enter para executar a
M-109	O padrão selecionado não está no formato normal, por favor transferência.	transferência de operação. Pressione Esc para encerrar a operação atual Por favor, confirme padrão
M-110	Não é possível transferir esse padrão	
M-111	Restaurar todas as configurações?	Sim: Digite Não: X
M-112	Restaurar o item selecionado?	Sim: Digite Não: X
M-113	Não selecione o item	Selecione um ou mais parâmetros

M-114	inicialização SRAM	Apagar todos os dados em SRAM. Por favor, desligue a energia e restaurar a configuração da chave DIP.
M-115	Não é possível copiar e cobrir atual padrão	Número atual padrão no grupo de cópias, o sistema não pode cobri-lo.
M-116	Precisa de formato padrão de transferência	Após a transferência, o usuário pode visualizar o padrão
M-117	Não é possível executar a operação de padrão combinado	Por favor, indique o modo de conexão padrão, pressione "CLR" para cancelar o padrão combinado
M-118	Excluir padrão original?	Excluir padrão original depois de formato de transferência? Sim: Digite Não: X
M-119	Calcador intermediário na posição para baixo	Por favor, levante Calcador intermediário
M-120	Desligue a máquina, Tchau	Não
M-121	Formato de padrão com intervalo ponto 20 milímetros	Não suporta este formato padrão neste sistema
M-122	Formato padrão transferido errado	Por favor, confirme padrão
M-123	Dados padrão transferido é muito longo	Por favor, confirme padrão
M-124	Não é possível abrir padrão transferido	Por favor, confirme padrão
M-125	Exatidão errado de padrão transferido	Por favor, confirme padrão
M-126	Recuperação parâmetro de sucesso	Recuperação parâmetro for bem sucedida, reinicie máquina
M-127	Versão do software poupança sucesso	Versão do software é guardado para o catálogo base de U disco com êxito

Para imprimir este arquivo corretamente certifique-se de que a opção "ajustar" no dimensionamento de páginas & manuseio do seu gerenciador de impressão está ativada.



# INFORMAÇÕES GERAIS

**SILMAQ**<sup>®</sup>

CNPJ 79.922.639/0001-84

BLUMENAU - SC  
Rua República Argentina, 2025  
Ponta Aguda - 89050-173  
Fone: (47) 3321-4444

MARINGÁ - PR  
Av. Américo Belay, 1508  
Jardim Imperial - 87023-000  
Fone: (44) 3268-4111

SÃO PAULO - SP  
Rua Mamoré, 632  
Bom Retiro - 01128-020  
Fone: (11) 3331-0335

RECIFE - PE  
Rodovia BR 101 Sul, 1532  
Jabotão dos Guararapes - 54335-000  
Fone: (81) 2126-0260

Para mais informações sobre o conteúdo deste manual  
consulte o Departamento de Qualidade:  
[qualidade@silmaq.com.br](mailto:qualidade@silmaq.com.br)  
47 3321-4014

Para mais informações sobre assistência técnica  
consulte o Departamento de Pós-Vendas:  
[posvendas@silmaq.com.br](mailto:posvendas@silmaq.com.br)  
47 3321-4420

MANUAIS DISPONÍVEIS EM  
[WWW.SILMAQ.COM.BR](http://WWW.SILMAQ.COM.BR)

Para informações sobre a instalação do equipamento, consulte o Manual de Engenharia.  
Para informações sobre eventuais trocas de peças, consulte a Lista de Peças.